

HONDA

운전하시기 전에 반드시 이 사용설명서를 읽어주십시오.

사용설명서

CBR300R



혼다 모터사이클을 구입해 주셔서 감사합니다.

안전에 유의하여 쾌적한 모터사이클 라이프를 즐기십시오.

모터사이클 인도에 관하여

★ 구입하신 후, 혼다 판매점에서 사용설명서와 함께 "정비 노트"를 수령하고 아래의 설명을 들어 주십시오.

- 모터사이클의 올바른 취급방법
- 보증내용 및 보증기간
- 점검 · 정비에 관하여
- 차량수령서·보증서의 기입·날인

배출가스 규제에 관하여

★ 이 모터사이클은 대한민국 대기환경 보존법에 의한 배출가스 규제에 적합합니다.

운전면허에 관하여

★ 이 모터사이클을 일반 공공 도로에서 운전하기 위해서는 운전면허가 필요합니다. 자신의 면허로 운전할 수 있는지 먼저 확인해 주십시오.

- **모터사이클 배기량: 286cm³(cc)**
- 배기량에 따라 필요한 면허가 달라집니다.

★ 이 모터사이클의 승차 정원은 운전자를 포함하여 2명입니다.

이 설명서는 모터사이클의 영구 부품으로 간주되어야 하며, 모터사이클 양도 시 함께 인도해야 합니다.

이 설명서에는 출판 전의 최신 제작 정보가 포함되어 있습니다. **Honda Motor Co., Ltd.**는 사전 통지 없이 언제든지 그 내용을 변경할 수 있으며 통지에 대한 어떠한 의무도 없습니다.

이 설명서는 어떠한 부분도 서면 승인 없이 복제할 수 없습니다.

이 사용자 설명서에 수록된 차량 그림은 실제 차량과 일치하지 않을 수도 있습니다.

서문

혼다 모터사이클을 구입해 주셔서 감사합니다. 혼다 모터사이클을 선택함으로써 전세계 혼다 고객들과 함께 명성 높은 혼다 제품의 우수한 품질을 누리실 수 있게 됩니다.

주행의 즐거움과 안전을 위해 다음 사항을 준수해 주십시오.

- 이 사용자 설명서를 주의 깊게 읽으시기 바랍니다.
- 이 설명서에 수록된 모든 권장사항과 절차를 준수하십시오.
- 이 설명서와 모터사이클에 안내되어 있는 안전 메시지에 세심한 주의를 기울이십시오.

- 이 설명서의 다음 코드는 각 국가를 표시합니다.
- 설명서 안의 도표는 **CBR300RA ED** 모델을 기준으로 합니다.

국가 코드

코드	국가
CBR300R	
ED, III ED	유럽 직판, 남아프리카 공화국, 싱가포르
U, II U, IV U	오스트레일리아, 뉴질랜드
II KO, III KO	한국
CBR300RA	
ED, III ED	유럽 직판, 남아프리카 공화국, 싱가포르
U, II U, IV U	오스트레일리아, 뉴질랜드
III KO	한국

* 제원은 각 국가마다 다를 수 있습니다.

안전에 관한 지침

운전자의 안전은 물론 타인의 안전도 매우 중요합니다. 이 모터사이클을 안전하게 운전하는 것은 중요한 책임입니다.

안전에 관해 올바른 결정을 내릴 수 있도록 이 설명서와 안전 라벨에 작동 절차 및 기타 안전 관련 정보가 제공됩니다. 이 안전 정보는 운전자 또는 타인이 부상을 입을 수 있는 위험을 경고하기 위한 것입니다.

물론, 모터사이클 작동 또는 정비와 관련한 모든 위험을 경고하는 것은 실질적이지도, 가능하지도 않습니다. 따라서 스스로 올바른 판단을 내릴 수 있어야 합니다.

이 설명서에서는 다음과 같이 다양한 형태로 중요한 안전 정보를 제공합니다.

- 모터사이클에 부착된 안전 라벨
- 위험 안전 경보 심벌과 **DANGER**(위험), **WARNING**(경고) 또는 **CAUTION**(주의) 등 세 가지 경보 단어 중 하나가 안전 메시지 앞에 표시됨 이러한 경보 신호의 의미는 다음과 같습니다.

위험

지침을 준수하지 않을 경우 **사망**하거나 **중상**을 입습니다.

경고

지침을 준수하지 않을 경우 **사망**이나 **중상**의 위험이 있습니다.

주의

지침을 준수하지 않을 경우 **부상**을 입을 수 있습니다.

다른 중요한 정보는 다음과 같은 표제로 제공됩니다.

주의

모터사이클, 다른 재산 또는 환경의 손상을 방지하기 위한 정보입니다.

목 차

모터사이클 안전	2페이지	
작동 안내	18페이지	
점검유지	32페이지	
문제해결	76페이지	
정보	95페이지	
제원	106페이지	
색인	109페이지	

모터사이클 안전

모터사이클 안전

이번 섹션에서는 안전한 모터사이클 주행에 관한 중요 정보를 설명합니다.

이번 섹션을 주의 깊게 읽어 주십시오.

안전 지침.....	3페이지
이미지 라벨.....	6페이지
안전 주의 사항.....	11페이지
주행 시 주의사항.....	12페이지
액세서리 및 개조.....	16페이지
적재.....	17페이지

안전 지침

안전을 위해 다음 지침을 준수하십시오.

- 이 설명서에 명시된 모든 정기 점검을 실시하십시오.
- 연료 보충 시에는 먼저 엔진을 정지하고 스파크 및 불꽃에서 멀리 떨어진 상태에서 연료를 보충하십시오.
- 일부 또는 전체가 밀폐된 공간에서는 엔진을 작동하지 마십시오. 배기 가스 내 유독성 일산화탄소로 인해 사망할 위험이 있습니다.

항상 헬멧을 착용하십시오.

헬멧과 보호복이 머리와 다른 부상의 횡수와 그 정도를 크게 경감시켜준다는 것은 입증된 사실입니다. 그러므로 공인된 모터사이클 헬멧과 보호복을 항상 착용하십시오. (→11페이지)

주행 전 주의 사항

신체적, 정신적으로 적합하고 음주나 약물을

복용하지 않은 상태로 주행해야 합니다. 운전자와 동승자 모두 공인된 모터사이클 헬멧과 보호복을 착용했는지 확인합니다. 동승자에게 시트 스트랩이나 운전자의 허리를 단단히 붙잡고, 회전할 때에는 운전자에게 몸을 기대며, 모터사이클 정지 시에도 항상 발을 풋페그에 올려 놓도록 지시하십시오.

주행 연습

다른 모터사이클을 주행해 본 경험이 있는 운전자일지라도 혼자 모터사이클의 작동 및 취급 방법을 익히고 모터사이클의 크기와 중량에 친숙해지도록 안전한 장소에서 주행 연습을 하십시오.

방어적 주행

주변의 다른 차량에 항상 주의하고 다른 운전자가 자신을 볼 수 있을 것이라고 가정하지 마십시오. 신속하게 정지하거나 피해갈 수 있도록 준비하십시오.

모터사이클 안전

눈에 잘 띄게 하십시오.

다른 운전자가 모터사이클 운전자를 보고 차선을 변경하거나 회전하기 전에 신호를 보내거나 필요할 땐 경적을 울릴 수 있도록 특히 야간에는 야광 복장으로 최대한 눈에 잘 띄 수 있도록 하십시오.

본인의 한계 내에서 주행하십시오.

절대 개인 능력 이상으로 또는 상황이 허락하는 속도보다 빠르게 주행하지 마십시오. 피로하거나 부주의하면 판단력과 주행 안전성이 떨어질 수 있습니다.

음주 운전을 하지 마십시오.

술과 운전은 어울리지 않습니다. 한 잔을 마시더라도 변화하는 상황에 반응하는 능력이 저하될 수 있으며, 반응 시간은 음주량에 비례하여 느려집니다. 그러므로 음주 운전을 하지 말아야 하며, 친구의 음주 운전도 말려야 합니다.

모터사이클을 안전한 상태로 유지하십시오.

모터사이클을 올바르게 관리 점검하고 안전한 주행 상태로 유지하는 것은 매우 중요합니다. 주행하기 전에는 항상 모터사이클을 검사하고 권장하는 모든 점검을 실시하십시오. 절대로 적재 한도를 초과하지 마시고(→17페이지) 모터사이클을 개조하거나 모터사이클의 안전을 저해하는 액세서리를 부착하지 마십시오(→16페이지).

충돌 사고가 발생한 경우

개인 안전이 최우선입니다. 운전자나 다른 누군가가 부상 당했을 경우에는 부상 정도를 파악한 후 계속해서 주행해도 안전한지 결정하십시오. 필요하다면 긴급 지원을 요청하십시오. 또 다른 사람이나 차량이 사고에 연관되었을 경우에는 해당 법규 및 규정을 따르십시오.

주행을 계속하기로 결정한 경우에는 먼저 모터사이클의 상태를 파악하십시오. 엔진이 계속 작동 중인 경우엔 엔진을 정지하십시오.

브레이크액 누출 여부를 검사하고, 중요 너트와 볼트의 조임 상태를 확인하며, 핸들바, 컨트롤 레버, 브레이크, 휠 상태를 확인하십시오. 천천히 조심스럽게 주행하십시오. 모터사이클이 바로 나타나지 않는 손상을 입었을 수 있습니다. 가능한 한 빨리 공인 서비스 센터에서 모터사이클을 철저히 점검 받으십시오.

일산화탄소 위험

배기 가스에는 무색, 무취 가스인 유독성 일산화탄소가 함유되어 있습니다. 일산화탄소를 들이 마시면 의식을 잃거나 사망에 이를 수 있습니다.

밀폐된 공간이나 부분적으로 밀폐된 공간에서 엔진을 작동하면 호흡하는 공기에 일산화탄소가 다량 함유될 수 있습니다. 차고 안이나 밀폐된 공간에서는 절대로 모터사이클을 작동하지 마십시오.

경고

일산화탄소는 유독성 가스입니다. 일산화탄소를 들이 마시면 의식을 잃거나 사망에 이를 수 있습니다.

일산화탄소에 노출되는 장소나 활동을 피하십시오.

모터사이클 안전

이미지 라벨

KO형 제외

다음 페이지에서는 라벨의 의미를 설명합니다. 일부 라벨은 심각한 부상을 초래할 수 있는 잠재적 위험에 대해 운전자에게 경고합니다. 그 밖의 라벨은 중요 안전 정보를 제공합니다. 이 정보를 주의 깊게 읽으시고, 라벨을 떼어내지 마십시오.

라벨이 떨어졌거나 읽기 어려운 상태인 경우엔 혼다 딜러에게 라벨 교체를 의뢰하십시오.

각 라벨에는 특유의 심벌이 있습니다. 각 심벌과 라벨의 의미는 다음과 같습니다.



사용자 설명서에 명시된 지침을 주의 깊게 읽으십시오.



정비 설명서에 명시된 지침을 주의 깊게 읽으십시오. 안전을 위해 모터사이클 정비는 반드시 혼다 딜러에게 의뢰하십시오.



위험(적색 바탕)

지침을 준수하지 않을 경우 사망하거나 중상을 입습니다.

경고(주황색 바탕)

지침을 준수하지 않을 경우 사망이나 중상의 위험이 있습니다.

주의(황색 바탕)

지침을 준수하지 않을 경우 부상을 입을 수 있습니다.



배터리 라벨

위험

- 불꽃 및 스파크에서 배터리를 멀리 하십시오. 배터리는 폭발을 유발할 수 있는 폭발 가스를 생성합니다.
- 배터리 취급 시 보안경과 고무 장갑을 착용하십시오. 그렇지 않으면 배터리 전해질로 인해 화상을 입거나 시력을 상실할 수 있습니다.
- 어린이 및 다른 사람들이 배터리의 올바른 취급 및 위험에 대해 매우 잘 이해하고 있지 않는 한 배터리에 손대지 않도록 하십시오.
- 희석 황산이 함유되어 있으므로 배터리 전해질을 취급할 때는 극도의 주의를 기울이십시오. 피부나 눈에 닿으면 화상을 입거나 시력을 상실할 수 있습니다.
- 배터리를 취급하기 전에 이 설명서를 정독하고 숙지하십시오. 지침을 준수하지 않으면 부상을 입거나 모터사이클이 손상될 수 있습니다.
- 전해질이 하한 표시 이하인 배터리는 사용하지 마십시오. 심각한 부상을 유발하는 폭발이 발생할 수 있습니다.



라디에이터 캡 라벨

위험

절대로 뜨거울 때 열지 마십시오.

뜨거운 냉각수로 인해 화상을 입을 수 있습니다.

릴리프 압력 밸브는 **108kPa**에서 열리기 시작합니다.



액세서리 및 적재 경고 라벨

경고

액세서리 및 적재

- 이 모터사이클의 안전성과 핸들링은 액세서리 부착과 화물 적재에 따라 달라질 수 있습니다.
- 액세서리를 부착하기 전에 먼저 사용자 설명서와 설치 안내서에 명시된 지침을 주의 깊게 읽어 주십시오.
- 운전자와 동승자의 몸무게에 액세서리와 화물을 합산한 총 중량은 최대 허용 중량인 **180kg(397lb)**을 초과하면 안 됩니다.
- 화물 중량은 어떤 경우에도 **8kg(18lb)**을 초과하면 안 됩니다.
- 대형 포크나 대형 핸들바가 장착된 페어링은 장착하지 마십시오.

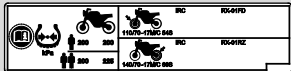

타이어 정보 라벨

콜드 타이어 압력:

[운전자만 탑승한 경우]

프런트 **200kPa(2.00kgf/cm², 29psi)**

리어 **200kPa(2.00kgf/cm², 29psi)**

[운전자와 동승자가 탑승한 경우]

프런트 **200kPa(2.00kgf/cm², 29psi)**

리어 **225kPa(2.25kgf/cm², 33psi)**

타이어 크기:

프런트 **110/70 - 17M/C 54S**

리어 **140/70 - 17M/C 66S**

타이어 브랜드: IRC

프런트 **RX- 01FD**

리어 **RX- 01RZ**

모터사이클 안전



안전 경고 라벨

안전을 위해 항상 헬멧과 보호복을 착용하십시오.

연료 라벨

무연 가솔린만 사용



드라이브 체인 라벨

체인을 항상 조정하고 윤활유를 도포하십시오.

20 - 30mm(0.8 - 1.2in) 유격

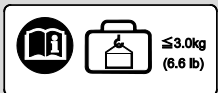

화물 제한 라벨

3.0kg(6.6 lb)을 초과하지 마십시오.

안전 주의 사항

- 양손은 항상 핸들바를 잡고 발은 풋페그에 올려 놓은 채 주의해서 주행 하십시오.
- 주행 중에 동승자의 손은 핸드그립에, 발은 풋페그에 있어야 합니다.
- 다른 운전자와 운전자 자신의 안전은 물론이고 동승자의 안전에 항상 주의하십시오.

보호복

운전자와 동승자는 공인된 모터사이클 헬멧과 보안경, 그리고 눈에 잘 띄게 해주는 보호복을 착용해야 합니다. 날씨와 도로 상황에 맞게 방어적으로 주행하십시오.

■ 헬멧

운전자의 머리에 딱 맞는 크기의 눈에 잘 띄고 안전 인증을 받은 헬멧

- 턱끈은 편안하고도 단단하게 조여 매야 합니다.
- 시야를 가리지 않는 안면 보호구 또는 기타 공인된 보안경

경고

헬멧을 착용하지 않으면 충돌 시 중상 또는 사망 가능성이 증가합니다.

운전자와 모든 동승자는 항상 공인된 헬멧과 보호복을 착용해야 합니다.

■ 장갑

내마모성이 높은 풀 핑거 가죽 장갑

■ 부츠 또는 라이딩 슈즈

미끄럼 방지 밑창과 발목 보호구를 갖춘 튼튼한 부츠

■ 재킷과 팬츠

눈에 잘 띄게 하는 보호용 긴 소매 재킷과 내구성 있는 라이딩 팬츠(또는 보호 수트)

모터사이클 안전

주행 시 주의 사항

길들이기 기간

첫 500km(300마일)를 주행하는 동안에는 모터사이클의 향후 신뢰성과 성능을 위해 다음 지침을 준수하십시오.

- 최대 스포츠 출발과 급가속을 삼가하십시오.
- 급제동을 피하십시오.
- 보수적으로 주행하십시오.

브레이크

다음 지침을 준수하십시오.

- 급제동과 급저단 변속을 피하십시오.
 - ▶ 급제동은 모터사이클의 안정성을 감소시킬 수 있습니다.
 - ▶ 해당되는 경우 회전하기 전에 감속하십시오. 그렇게 하지 않으면 휠이 미끄러질 위험이 있습니다.
- 접지력이 낮은 노면에 주의하십시오.
 - ▶ 이러한 노면에서는 보다 쉽게 휠이 잠기고 제동 거리가 길어집니다.
- 연속 제동을 피하십시오.
 - ▶ 제동을 반복하면 브레이크가 과열되어 효율성이 저하될 수 있습니다.

■ 컴바인드 ABS (CBR300RA)

이 모델에는 급제동 시 브레이크가 잠기는 것을 방지하도록 설계된 ABS(잠김 방지 브레이크 시스템)도 장착되어 있습니다. 올바른 ABS 작동을 위해 항상 권장 타이어를 사용하십시오.

- ABS는 제동 거리를 줄여주지 않습니다. 경우에 따라서는 ABS로 인해 정지 거리가 길어질 수 있습니다.
- ABS는 10km/h(6mph) 미만의 속도에서는 작동하지 않습니다.
- 제동 시 브레이크 레버와 페달이 약간 반동할 수 있으며 이는 정상적인 현상입니다.
- 올바른 ABS 작동을 위해 항상 권장 타이어를 사용하십시오.

■ 엔진 제동

스로틀 해제 시 엔진 제동으로 모터사이클을 감속할 수 있습니다. 추가로 감속하려면 저단 기어로 변속하십시오. 길고 가파른 경사를 주행할 때는 브레이크를 간간히 사용하며 엔진 제동을 사용하여 감속합니다.

■ 젖어 있거나 비가 올 때의 노면

젖은 상태의 노면은 미끄러우며 브레이크가 젖어 제동 효과가 저하되므로 노면이 젖은 상태에서 제동할 때는 특히 주의하십시오. 브레이크가 젖은 경우엔 저속 주행하면서 브레이크를 사용하여 건조시킵니다.

모터사이클 안전

주차

- 단단하고 평평한 포장 노면에 주차하십시오.
- 약간 경사진 노면이나 비포장 노면에 주차해야 하는 경우엔 모터사이클이 굴러가거나 넘어지지 않도록 주차하십시오.
- 고온 부품이 가연성 물질과 접촉하지 않도록 하십시오.
- 엔진, 머플러, 브레이크 및 기타 고온 부품은 열이 식을 때까지 만지지 마십시오.
- 도난 방지를 위해 항상 핸들바를 잠그고, 모터사이클만 두고 자리를 비울 때는 반드시 키를 빼서 소지하십시오. 도난 방지 장치의 사용도 권장합니다.

Ⅱ 사이드 스탠드를 이용한 주차

1. 엔진을 정지시킵니다.
2. 사이드 스탠드를 아래로 누릅니다.

3. 모터사이클의 무게가 사이드 스탠드에 실릴 때까지 모터사이클을 천천히 왼쪽으로 기울입니다.
4. 핸들바를 최대한 왼쪽으로 돌립니다.
 - ▶ 핸들바를 오른쪽으로 돌리면 안정성이 떨어져 모터사이클이 넘어질 수 있습니다.
5. 이그니션 스위치를 **LOCK** 위치로 돌린 다음 키를 빼냅니다. →27페이지

연료 보충 및 연료 지침

엔진과 촉매 장치를 보호할 수 있도록
다음 지침을 준수하십시오.

- 무연 가솔린만을 사용하십시오.
- 권장 옥탄가를 사용하십시오. 옥탄가가 낮은 가솔린을 사용하면 엔진 성능이 저하됩니다.
- 고농도 알코올이 함유된 연료는 사용하지 마십시오. →98페이지
- 오래되거나 오염된 연료를 사용하거나 오일과 가솔린을 섞어 사용하지 마십시오.
- 연료 탱크 내에 먼지나 수분이 유입되지 않도록 하십시오.

모터사이클 안전

액세서리 및 개조

모터사이클용으로 혼다가 특수 제작한 액세서리 이외의 액세서를 부착하거나 모터사이클을 원래 구조에서 개조하지 마십시오. 안전성이 저하될 수 있습니다. 또한 모터사이클을 개조하면 보증이 무효화될 수 있으며, 공공 도로와 고속도로 주행 시 법에 저촉될 수도 있습니다. 모터사이클에 액세서를 부착하기 전에 먼저 안전성과 합법성을 확인하십시오.

경고

부적절한 액세서리나 개조는 중상을 입거나 사망할 수 있는 충돌 사고를 유발할 수 있습니다.

이 사용자 설명서의 액세서리 및 개조에 관한 모든 지침을 준수하십시오.

모터사이클을 사용하여 트레일러를 끌거나 모터사이클에 사이드카를 부착하지 마십시오. 이 모터사이클은 이러한 부속장치용으로 설계된 것이 아니며, 이렇게 사용할 경우에는 모터사이클의 핸들링이 심하게 손상될 수 있습니다.

적재

- 하중이 추가되면 모터사이클의 핸들링, 제동 및 안정성에 영향을 미칩니다. 항상 적재 하중에 적합한 안전 속도로 주행하십시오.
- 과적을 금하고 규정된 적재 한도를 준수하십시오.
→ **최대 허용 중량/최대 화물 중량**
106페이지
- 모든 화물은 안전하게 균형을 잡아 모터사이클의 중앙에 가까운 위치에 묶어 주십시오.
- 라이트나 머플러 근처에 물체를 두지 마십시오.

경고

화물을 과적하거나 잘못 적재하면 충돌 사고가 발생하여 중상을 입거나 사망할 수 있습니다.

이 설명서의 모든 적재 한계 및 기타 적재 지침을 준수하십시오.

작동 안내

부품 위치

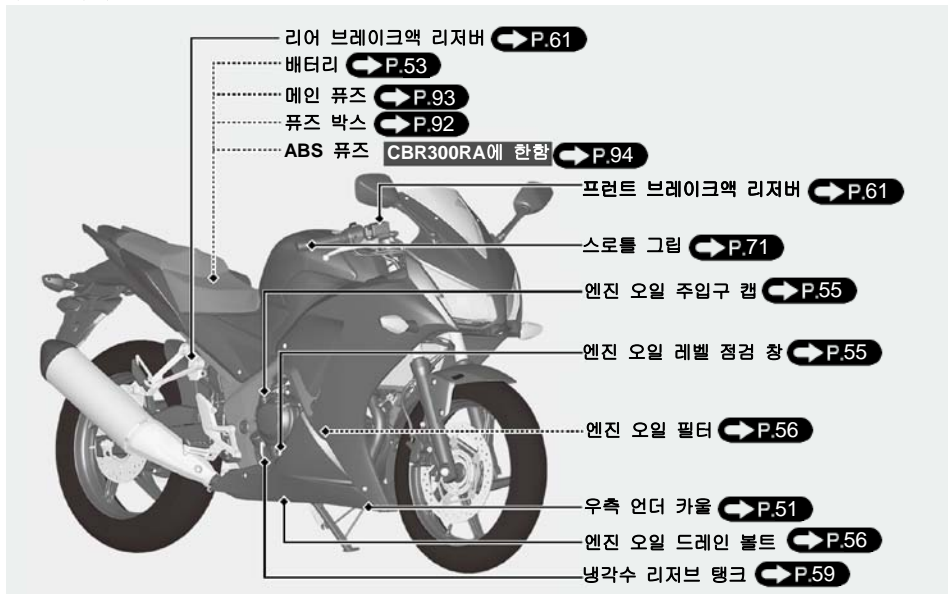

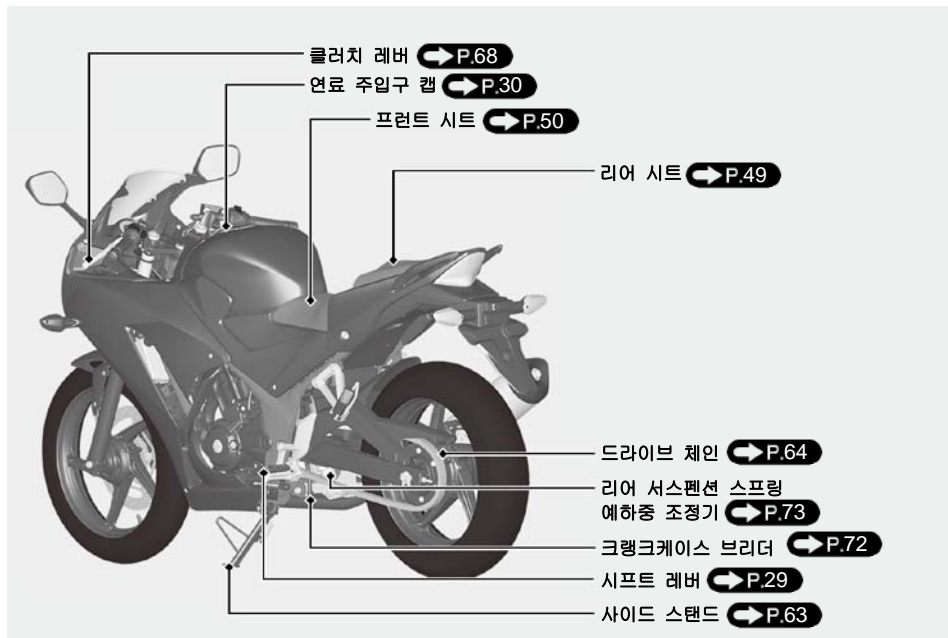

작동 안내

계속

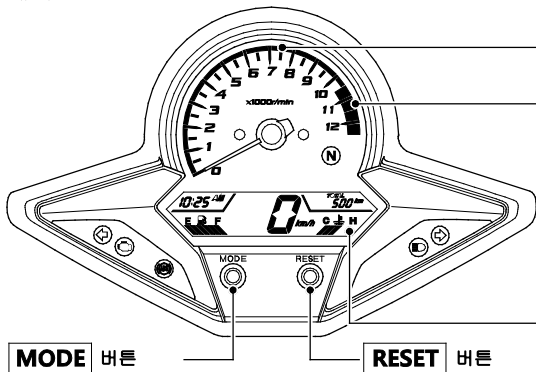

타코미터

주의

타코미터 레드 존에 있을 때는 엔진을 작동하지 마십시오. 과도한 엔진 속도로 인해 엔진 수명이 단축될 수 있습니다.

타코미터 레드 존
(과도한 엔진 rpm 범위)

MODE 버튼

RESET 버튼

속도 및 주행거리 단위 변경

(ED, III ED형에 한함)

MODE 버튼을 길게 누르면 일반 디스플레이에서 속도계, 오도미터, 트립미터의 속도 및 주행거리 단위("km/h", "km"/"mph" 및 "mile")가 변경됩니다. **MODE** 버튼을 눌러 "km/h", "km"/"mph" 및 "mile"을 선택한 다음, **MODE** 버튼을 길게 눌러 설정합니다.

디스플레이 점검

이그니션 스위치를 ON으로 돌리면 모든 모드와 디지털 세그먼트가 표시됩니다. 이러한 표시들 중 일부가 켜지지 않는 경우에는 혼다 딜러에게 점검 받으십시오.



연료 게이지

1번(E) 세그먼트만 깜박이기 시작할 때 잔여 연료: 약 1.4L (0.37US gal, 0.31Imp gal)

냉각수 온도 게이지(thermometer icon)

냉각수가 규정 온도를 초과하면 세그먼트 H가 깜박입니다.

주행 중 깜박이는 경우: P.78



계속

작동 안내

계기(계속)

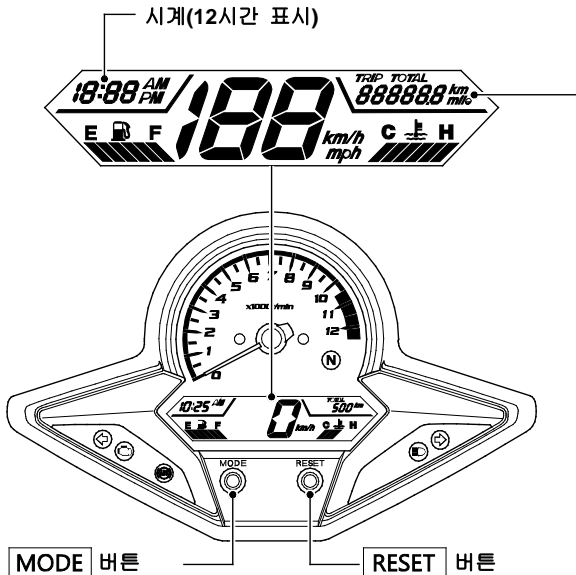

오도미터 [TOTAL] 및 트립미터 [TRIP]

[MODE] 버튼을 사용하여 오도미터나 트립미터로 전환합니다.

- 오도미터: 총 주행 거리.
- 트립미터: 트립미터를 리셋한 (**[RESET]** 버튼을 길게 누르면 0.0km/mile로 리셋됨) 이후의 주행 거리.

시계 설정 방법:

- 1 이그니션 스위치를 ON으로 돌립니다.
- 2 시간 단위 숫자가 깜박이기 시작할 때까지 **MODE** 및 **RESET** 버튼을 누른 채로 유지합니다.



- 3 원하는 시간 및 AM/PM이 표시될 때까지 **RESET** 버튼을 누릅니다.
 - ▶ 계속 누르고 있으면 시간이 빠르게 변경됩니다.



- 4 **MODE** 버튼을 누릅니다. 분 단위 숫자가 깜박이기 시작합니다.



- 5 원하는 분이 표시될 때까지 **RESET** 버튼을 누릅니다.
 - ▶ 계속 누르고 있으면 분이 빠르게 변경됩니다.



- 6 **MODE** 버튼을 누릅니다. 시계가 설정됩니다.
 - ▶ 버튼을 누르지 않고 약 30초 정도 두면 디스플레이의 깜박임이 자동으로 멈추고 조정이 취소됩니다.
 - ▶ 이그니션 스위치를 OFF로 돌려도 시간을 설정할 수 있습니다.

작동 안내

인디케이터

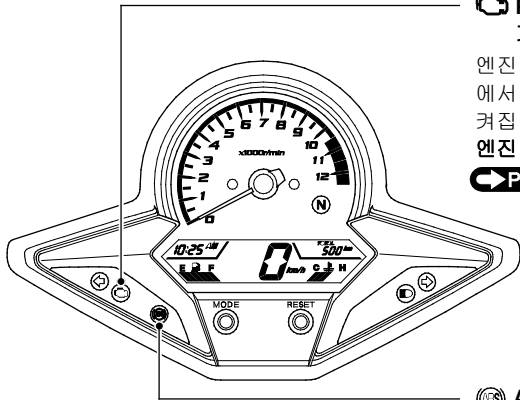

 **PGM-FI(프로그램 제어 방식의 연료 분사) 기능불량 표시등(MIL)**

엔진 정지 스위치가 RUN() 위치에 있는 상태에서 이그니션 스위치를 ON으로 돌리면 잠시 켜집니다.

엔진 작동 중에 켜지는 경우:

 **P.79**

 **ABS(잠김 방지 브레이크 시스템) 인디케이터 (CBR300RA에 한함)**

이그니션 스위치를 ON으로 돌리면 켜집니다. 속도가 약 10km/h(6mph)에 도달하면 꺼집니다.

주행 중에 켜지는 경우:  **P.79**

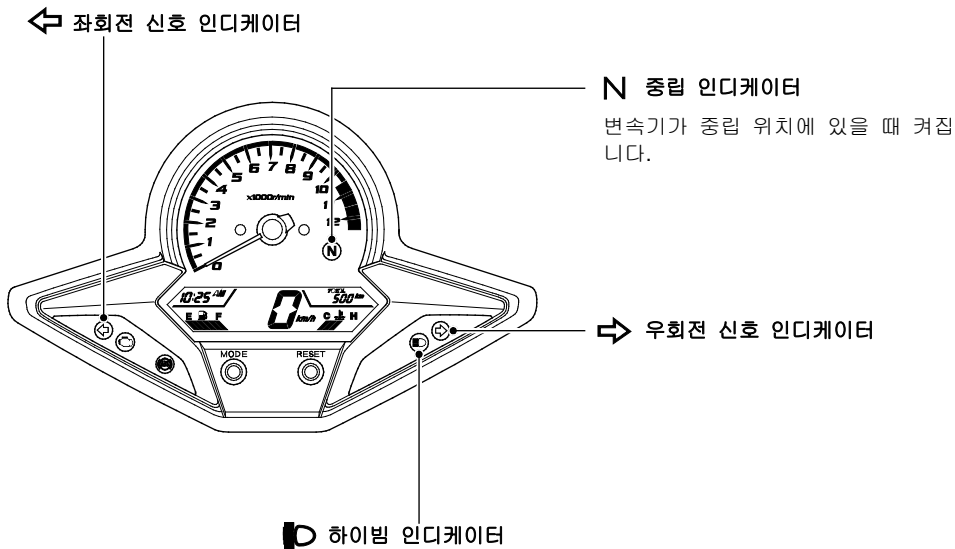

작동 안내

스위치

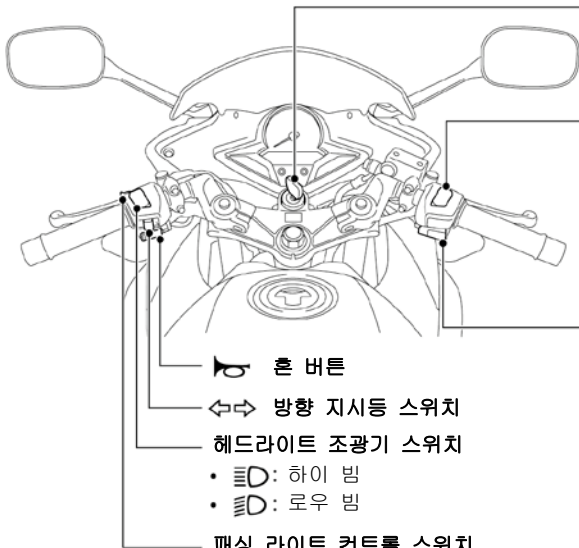

엔진 정지 스위치

RUN  위치에 있어야 정상입니다.

▶ 비상 시 OFF  위치로 전환하여 엔진을 정지시킵니다.

 시동 버튼

 혼 버튼

 방향 지시등 스위치

헤드라이트 조광기 스위치

•  : 하이 빔

•  : 로우 빔

패싱 라이트 컨트롤 스위치

하이 빔 헤드라이트를 깜박입니다.

이그니션 스위치

전기 장치 ON/OFF를 전환하고 스티어링을 잠급니다.

- ▶ OFF 또는 LOCK 위치에 있을 때 키를 빼낼 수 있습니다.

스티어링 록

주차 시 스티어링을 잠그면 도난을 방지할 수 있습니다.

U자형 휠 록이나 이와 유사한 장치를 사용하는 것도 좋습니다.

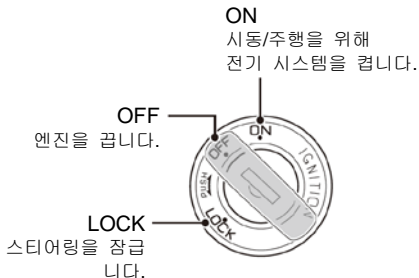

Ⅰ 잠금

- ① 핸들바를 왼쪽으로 끝까지 돌립니다.
- ② 키를 아래로 누른 다음 이그니션 스위치를 LOCK 위치로 돌립니다.
 - ▶ 록이 잘 결합되지 않는 경우엔 핸들바를 흔들어 봅니다.
- ③ 키를 뽑습니다.

Ⅱ 잠금 해제

키를 꽂고 안으로 누른 다음 이그니션 스위치를 OFF 위치로 돌립니다.

작동 안내

엔진 시동

냉간/온간 시동과 관계 없이 다음 절차에 따라 엔진 시동을 겁니다.

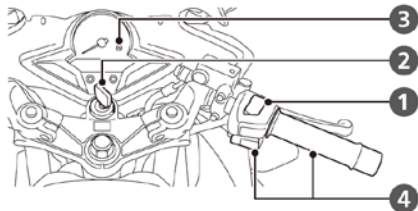

주의

- 5초 이내에 엔진 시동이 걸리지 않는 경우에는 이그니션 스위치를 OFF로 돌리고 배터리 전압이 회복되도록 10초간 기다린 후 다시 엔진 시동을 겁니다.
- 고속으로 장시간 엔진을 공회전하고 회전 속도를 올리면 엔진과 배기 장치가 손상될 수 있습니다.
- 스로틀이 끝까지 열려 있으면 엔진 시동이 걸리지 않습니다.

- ① 엔진 정지 스위치가 RUN() 위치에 있는지 확인합니다.
- ② 이그니션 스위치를 ON 위치로 돌립니다.
- ③ 변속기를 중립으로 전환합니다([N] 인디케이터 켜짐). 또는, 사이드 스탠드를 올리고 변속기가 기어 결합된 상태에서 클러치 레버를 당겨 모터사이클 시동을 겁니다.
- ④ 스로틀이 완전히 닫힌 상태에서 시동 버튼을 누릅니다.

엔진 시동이 걸리지 않는 경우:

- ① 스로틀을 완전히 열고 시동 버튼을 5초간 누릅니다.
- ② 일반 시동 절차를 반복합니다.
- ③ 엔진 시동이 걸린 경우, 공회전이 불안정하면 스로틀을 약간 엽니다.
- ④ 엔진 시동이 걸리지 않는 경우, 10초간 기다렸다가 ①단계와 ②단계를 다시 시도합니다.

■ 엔진 시동이 걸리지 않는 경우 → P.77

기어 변속

이 모터사이클 변속기에는 1개의 내림 변속 패턴과 5개의 올림 변속 패턴으로 구성된 6개의 전진 기어가 장착되어 있습니다.

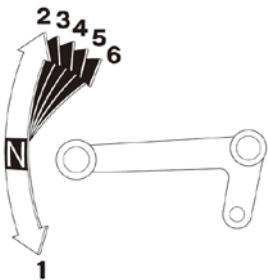

사이드 스탠드를 아래로 내린 상태에서 모터사이클의 기어를 넣으면 엔진이 정지됩니다.

작동 안내

연료 보충

연료 주입구 캡

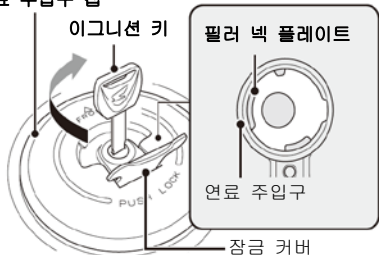

플레이트를 초과하도록 연료를 주입하지 마십시오.

연료 유형: 무연 가솔린만 사용

연료 옥탄가: 본 모터사이클은

RON(Research Octane Number) 91 이상을
사용하도록 설계되었습니다.

탱크 용량: 13L(3.43 US gal, 2.86 Imp gal)

연료 보충 및 연료 지침 P.15

연료 주입구 캡 열기

잠금 커버를 열고 이그니션 키를 꽂은 다음
시계 방향으로 돌려 캡을 엽니다.

연료 주입구 캡 닫기

- 1 주유 후에 연료 주입구 캡의 래치를 필터
넥의 슬롯에 맞춥니다. 탁 소리가 나며
잠길 때까지 연료 주입구 캡을 필터 넥
안으로 밀어 넣습니다.
- 3 키를 빼내고 커버를 닫습니다.
▶ 캡이 잠기지 않은 경우에는 키를 뺄 수
없습니다.

경고

취발유는 가연성 및 폭발성이 매우 높습니
다. 연료를 취급할 때 화상 또는 중상을 입
을 수 있습니다.

- 엔진을 끄고 열기, 스파크 및 불꽃을 멀
리 하십시오.
- 연료는 반드시 실외에서 취급하십시오.
- 흘린 연료는 즉시 닦아내십시오.

보관함

헬멧 홀더, 헬멧 세트 와이어(공구 키트 내), 공구 키트 및 문서 가방은 리어 시트 아래에 있습니다. U자형 락을 보관할 수 있는 공간도 있습니다.

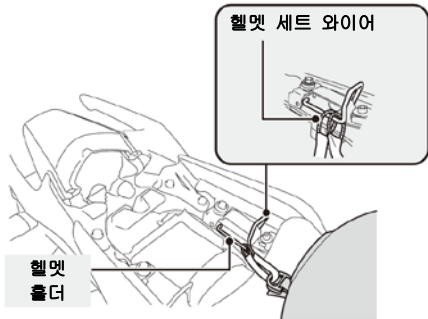

- ▶ 최대 허용 중량 3.0kg(6.6lb)
- ▶ U자형 락은 리어 펜더 위 적절한 위치에 고정되어 있습니다.
- ▶ 헬멧 홀더는 주차 시에만 사용하십시오.
- ▶ 일부 U자형 락은 크기나 모양이 맞지 않아 이 보관함에 보관하기 어려울 수 있습니다.

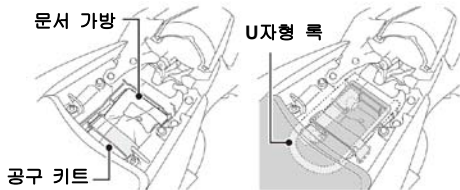

⚠ 경고

헬멧을 홀더에 걸고 주행할 경우 리어 휠 또는 서스펜션을 방해하여 중상을 입거나 사망할 수 있는 충돌 사고가 발생할 수 있습니다.

헬멧 홀더는 주차 시에만 사용하십시오. 헬멧을 홀더에 고정시킨 채 주행하지 마십시오.

❏ 리어 시트 분리하기 ➡ P.49

점검 유지

정비 전에 먼저 "점검유지의 중요성"과 "점검유지 기본 사항"을 주의 깊게 읽으시기 바랍니다.
정비 데이터에 대해서는 "제원"을 참조하십시오.

점검유지의 중요성	33페이지
점검유지 주기표	34페이지
점검유지 기본 사항	37페이지
공구 키트	48페이지
바디 부품 분리 및 장착	48페이지
리어 시트	49페이지
프런트 시트	50페이지
우측 언더 카울	51페이지
배터리	53페이지
클립	54페이지
하니스 밴드 클립	54페이지
엔진 오일	55페이지

냉각수	59페이지
브레이크	61페이지
사이드 스탠드	63페이지
드라이브 체인	64페이지
클러치	68페이지
스로틀	71페이지
크랭크케이스 브리더	72페이지
기타 조정	73페이지
리어 서스펜션	73페이지
헤드라이트 에임	74페이지
브레이크등 스위치	75페이지

점검유지의 중요성

점검유지의 중요성

모터사이클의 올바른 점검유지는 운전자의 안전과 자산을 보호하고 최대 성능을 유지하고 고장을 방지하며 공기 오염을 줄이기 위해 매우 중요합니다. 점검유지는 운전자의 책임입니다. 주행 전에는 반드시 모터사이클을 점검하고 점검유지 주기표에 명시된 정기 점검을 실시해야 합니다. →34페이지

경고

이 모터사이클을 제대로 정비하지 않거나 주행 전에 문제를 교정하지 않을 경우 중상을 입거나 사망할 수 있는 충돌 사고가 발생할 수 있습니다.

항상 이 사용자 설명서의 검사 및 점검유지 권장 사항과 주기표를 준수하십시오.

점검유지 안전

작업을 시작하기 전에 반드시 점검유지 지침을 읽고 필요한 도구, 부품 및 기술을 갖추어야 합니다. 점검유지를 실시하는 동안 발생할 수 있는 모든 위험에 대해 경고할 수는 없습니다. 해당 작업을 직접 실시할지 여부는 본인만 결정할 수 있습니다.

점검유지를 실시할 때는 다음 지침을 준수하십시오.

- 엔진을 정지하고 키를 뺍니다.
- 모터사이클을 단단하고 평평한 지면에 주차한 다음 사이드 스탠드나 점검유지 스탠드로 지지합니다.
- 화상을 입을 수 있으므로 정비 전에 엔진, 머플러, 브레이크 및 기타 고온 부품을 냉각시킵니다.
- 필요한 경우에만 환기가 잘되는 장소에서 엔진을 가동합니다.

점검유지

점검유지 주기표

점검유지 주기표는 안전, 성능 및 올바른 배출 제어를 보장하는 데 필요한 점검유지 요건을 명시합니다.

점검유지 작업은 올바른 기술 교육을 받고 자격을 갖춘 기술자들에 의해서 혼다의 표준과 제원에 따라 실시되어야 합니다. 혼다 딜러는 이러한 요건을 모두 충족합니다. 모터사이클을 제대로 정비할 수 있도록 점검유지에 관한 정확한 기록을 보관하십시오. 점검유지를 실시하는 이는 반드시 이 기록을 작성해야 합니다.

지정된 모든 점검유지는 일반 소유자 작동 비용으로 간주되며 딜러가 청구합니다.

혼다 딜러가 매번 정기 정비를 한 후 시험도로 운전을 하도록 권장합니다.

항목	주기	주행 전 점검 →P.37	오도미터 수치 *1					연간 점검	정기 교체	참조 페이지	
			x 1,000km	1	12	24	36				48
			x 1,000마일	0.6	8	16	24				32
연료 라인	🔧			I	I	I	I	I		-	
연료 레벨		I								30	
스로틀 작동	🔧	I		I	I	I	I	I		71	
에어 클리너 *2	🔧				R		R			-	
크랭크케이스 브리더 *3				C	C	C	C	C		72	
스파크 플러그	🔧				I		R			-	
밸브 간극	🔧		I		I		I			-	
엔진 오일		I	R	R	R	R	R	R		55	
엔진 오일 필터			R	R	R	R	R	R		56	
엔진 공회전 속도	🔧		I	I	I	I	I	I		-	
라디에이터 냉각수 *4		I		I	I	I	I	I	3년	59	
냉각 시스템	🔧			I	I	I	I	I		-	
보조 공기 공급 시스템	🔧			I	I	I	I	I		-	

점검유지 레벨

🔧: 중급. 필요한 공구와 기계 조작 기술을 갖추지 못한 경우에는
 혼다 딜러에게 정비를 의뢰할 것을 권장합니다. 해당 절차는 혼다 정
 비 설명서를 참조하십시오.

🔧: 전문 기술. 안전을 위해 혼다 딜러에게 모터사이클 정비를 의뢰
 하십시오.

점검유지 범례

I: 검사(필요에 따라 세척, 조정, 윤활 또는 교체)
 C: 세척
 L: 윤활
 R: 교체

점검유지

항목	주기	주행 전 점검 →P.37	오도미터 수치 *1					연간 점검	정기 교체	참조 페이지	
			x 1,000km	1	12	24	36				48
			x 1,000마일	0.6	8	16	24				32
드라이브 체인		■	매 1,000km(600마일): ■ L							64	
드라이브 체인 슬라이더				■	■	■	■			67	
브레이크액 *4		■		■	■	■	■	■	2년	61	
브레이크 패드 마모		■		■	■	■	■	■		62	
브레이크 시스템			■	■	■	■	■	■		61	
브레이크등 스위치				■	■	■	■	■		75	
헤드라이트 에임				■	■	■	■	■		74	
라이트/혼		■								-	
엔진 정지 스위치		■								-	
클러치 시스템		■	■	■	■	■	■	■		68	
사이드 스탠드		■		■	■	■	■	■		63	
서스펜션	🔧			■	■	■	■	■		73	
너트, 볼트, 패스너	🔧		■	■	■	■	■	■		-	
휠/타이어	🔧	■		■	■	■	■	■		44	
스티어링 헤드 베어링	🔧		■	■	■	■	■	■		-	

주:

*1: 오도미터 수치가 높을 때에는 여기에 지정된 주기로 반복하십시오.

*2: 물기 또는 먼지가 비정상적으로 많은 환경에서 주행할 경우에는 정비를 더 자주 하십시오.

*3: 우중에 또는 최대 스포드로 주행할 때는 정비를 더 자주 하십시오.

*4: 교체 작업에는 기계 조작 기술이 필요합니다.

점검유지 기본 사항

주행 전 점검

안전한 주행을 보장하기 위해 주행 전 점검을 실시하고 발견한 문제를 모두 교정하는 것은 여러분의 책임입니다. 주행 전 점검은, 안전을 위해서 뿐만 아니라, 차량 고장(타이어 펑크와 같은 문제조차도)으로 인해 상당한 불편을 겪을 수 있으므로 필수 사항입니다.

모터사이클을 주행하기 전 점검해야 할 항목은 다음과 같습니다.

- 연료 레벨 - 계획된 주행을 위해 충분한 정도인지 확인합니다. 필요 시 연료를 보충합니다. →30페이지
- 스로틀 - 모든 스티어링 위치에서 부드럽게 작동하는지 점검합니다. →71페이지
- 엔진 오일 - 레벨을 점검하여 필요한 경우 추가합니다. →55페이지
- 냉각수 - 레벨을 점검하여 필요한 경우 추가합니다. →59페이지

- 드라이브 체인 - 상태와 처짐 정도를 점검하여 필요한 경우 조정하고 윤활제를 도포합니다. →64페이지
- 브레이크 - 작동 상태, 브레이크액 레벨(→61페이지) 및 패드 마모(→62페이지) 여부를 점검합니다.
- 라이트, 혼 - 정확하게 작동하는지 점검합니다.
- 엔진 정지 스위치 - 제대로 작동하는지 점검합니다.
- 클러치-정확하게 작동하는지 점검하여 필요한 경우 조정합니다. →68페이지
- 사이드 스탠드 점화 차단 시스템 - 올바르게 작동하는지 점검합니다. →63페이지
- 휠과 타이어 - 상태와 공기압을 점검하고, 필요하면 조정합니다. →44페이지

점검유지

부품 교체

신뢰성과 안전을 위해 항상 혼다 순정 부품이나 이와 상응하는 부품을 사용하십시오.

컬러 부품을 주문할 때는 색상 라벨에 명시된 모델명, 색상, 코드를 지정하십시오. 색상 라벨은 리어 시트 아래 프레임에 부착되어 있습니다. →49페이지

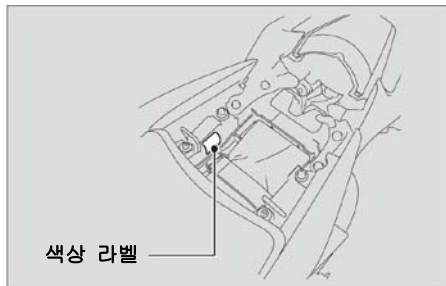

경고

혼다 순정품 이외의 부품을 장착하면 모터사이클 안전성이 저하되어 중상을 입거나 사망할 수 있는 충돌 사고가 발생할 수 있습니다.

항상 이 모터사이클 용으로 설계되고 인증된 혼다 순정 부품이나 이와 상응하는 부품을 사용하십시오.

배터리

이 모터사이클에 장착된 배터리는 MF 방식 배터리입니다. 배터리 전해액 레벨을 점검하거나 증류수를 보충할 필요가 없습니다. 배터리가 더러워졌거나 부식된 경우에는 배터리 단자를 청소하십시오.

배터리 캡 실을 분리하지 마십시오. 충전 시 캡을 분리할 필요가 없습니다.

주의

MF 방식 배터리이므로 캡 스트립을 분리할 경우 영구적 손상을 입을 수 있습니다.



배터리에 표시된 이 기호는 본 제품을 가정용 쓰레기로 처리하면 안 된다는 의미입니다.

주의

배터리를 함부로 처리하면 환경과 인체에 해로울 수 있습니다.

언제나 현지 배터리 처리 규정을 준수하십시오.

⚠ 경고

배터리는 정상 작동 중에 폭발성 수소 가스가 생성됩니다.

스파크 또는 불꽃으로 인해 배터리가 폭발할 수 있으며, 폭발력은 중상을 입거나 사망할 수 있을 정도로 강력합니다. 배터리 정비는 보호복 및 안면 보호구를 착용하고 작업하거나 전문 정비사에게 의뢰하십시오.

■ 배터리 단자 청소

1. 배터리를 분리합니다. →53페이지
2. 단자가 부식되기 시작하고 흰색 물질로 덮인 경우에는 온수로 세척하고 깨끗하게 닦아냅니다.

점검유지

3. 단자가 심하게 부식된 경우에는 와이어 브러시나 사포로 단자를 청소하고 연마합니다. 작업할 때는 보안경을 착용하십시오.



4. 청소를 마치면 배터리를 다시 장착합니다.

배터리는 수명이 한정되어 있습니다. 배터리 교체 시기에 대해서는 혼다 딜러에게 문의하십시오. 배터리 교체 시에는 반드시 동일한 유형의 **MF** 배터리로 교체하십시오.

주의

혼다 순정품 이외의 전기 액세서리를 장착하면 전기 시스템에 과부하가 발생하여 배터리가 방전되고 시스템이 손상될 수 있습니다.

퓨즈

퓨즈는 모터사이클의 전기 회로를 보호합니다. 모터사이클의 전기 부품이 작동 정지된 경우에는 퓨즈 단선 여부를 점검한 후 단선된 퓨즈를 교체하십시오. →92페이지

■ 퓨즈 점검 및 교체

이그니션 스위치를 **OFF**로 돌려 퓨즈를 분리한 후 점검합니다. 퓨즈가 단선된 경우에는 동일한 등급의 퓨즈로 교체합니다. 퓨즈 등급은 "제원"을 참조하십시오. →108페이지

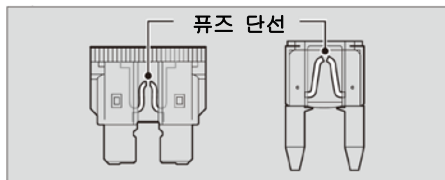

주의

등급이 매우 높은 퓨즈로 교체하면 전기 시스템이 손상될 위험이 높습니다.

퓨즈에 계속 문제가 발생하는 경우에는 전기적 결함일 수 있습니다. 혼다 딜러에게 모터 사이클을 점검 받으십시오.

엔진 오일

주행 상황과 주행 시간에 따라 엔진 오일 소비가 달라지며 오일 품질이 악화됩니다. 엔진 오일 레벨을 정기적으로 점검하여 필요한 경우 권장 엔진 오일을 추가합니다. 더러운 오일이나 오래된 오일은 가능한 한 빨리 교환해야 합니다.

엔진 오일 선택

권장 엔진 오일은 "제원"을 참조하십시오.
→107페이지

혼다 순정품이 아닌 엔진 오일을 사용하는 경우에는 오일이 다음 표준을 모두 충족하는지 라벨을 확인하십시오.

- JASO T 903 표준^{*1}: MA
- SAE 표준^{*2}: 10W-30
- API 등급^{*3}: SG 이상

- *1. JASO T 903 표준은 4행정 모터사이클 엔진용 엔진 오일을 위한 지표로, MA 및 MB의 2개 등급이 있습니다. 예를 들어, 다음 라벨은 MA 등급을 표시합니다.

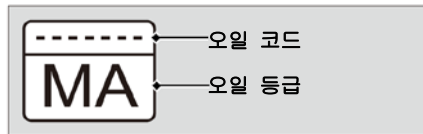

- *2. SAE 표준은 오일 점도에 따라 오일 등급을 분류합니다.
- *3. API 등급은 엔진 오일의 품질 및 성능 등급을 규정합니다. 원형 API 정비 심벌에 "Energy Conserving"이 표시되어 있지 않은 SG 이상의 오일을 사용하십시오.

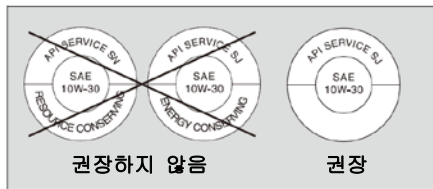

점검유지

브레이크액

비상 시를 제외하고는 브레이크액을 보충하거나 교체하지 마십시오. 밀폐 용기의 신선한 브레이크액을 사용하십시오. 브레이크액을 보충한 경우에는 최대한 빠른 시일 내에 혼다 딜러에게 브레이크 시스템을 점검 받으십시오.

주의

브레이크액을 흘리면 플라스틱 표면이나 도장면이 손상될 수 있습니다.

흘린 브레이크액은 즉시 닦아낸 후 철저히 세척하십시오.

권장 브레이크액:

혼다 DOT 4 브레이크액 또는 이와 상응하는 제품

드라이브 체인

드라이브 체인은 정기적으로 점검하고 윤활제를 도포해야 합니다. 노면 상태가 좋지 않거나 고속 주행 또는 반복적인 급가속 주행을

을 하는 경우에는 체인을 보다 자주 점검해야 합니다.

체인이 부드럽게 움직이지 않고 이상한 소리가 들리거나 롤러 손상, 헐거운 핀 또는 O링 분실이 나타나거나 꼬여 있는 경우 딜러를 통해 체인을 점검 받으십시오.

또한 엔진 스프로킷 및 리어 휠 스프로킷도 점검하시기 바랍니다. 치가 마모 또는 손상된 경우에는 딜러를 통해 스프로킷을 교체하십시오.



주의

새로운 체인을 마모된 스프로킷과 함께 사용하면 체인이 급속하게 마모됩니다.

■ 청소 및 윤활

처짐 정도를 점검한 후 리어 휠을 돌리면서 체인과 스프로킷을 청소합니다. O링 체인용으로 특별히 고안된 체인 클리너 또는 중성 세제와 함께 마른 천을 사용하십시오. 체인이 지저분해진 경우 부드러운 브러시를 사용하십시오.

청소 후 물기를 닦아낸 후 권장 윤활유를 도포합니다.

권장 윤활유:

O링 체인용으로 특별히 고안된 드라이브 체인 윤활유
권장 윤활유가 없는 경우 SAE 80 또는 90 기어 오일을 사용하십시오.

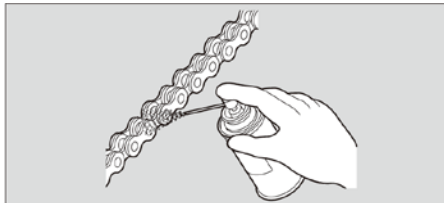

스팀 클리너, 고압 클리너, 와이어 브러시, 휘발성 솔벤트(예: 가솔린 및 벤젠), 연마 클리너, 체인 클리너 또는 O링 체인용으로 특별히 고안된 것이 아닌 윤활유는 고무 O링 실을 손상시킬 수 있으므로 사용하지 마십시오.

브레이크나 타이어에 윤활유가 묻지 않도록 합니다. 의복과 모터사이클에 분사되지 않도록 과도한 양의 체인 윤활유를 도포하지 마십시오.

권장 냉각수

Pro Honda HP는 부동액과 증류수를 사전에 혼합한 용액입니다.

농도:

부동액 50 %, 증류수 50 %

부동액 농도가 40 % 미만이면 엔진을 부식과 저온으로부터 제대로 보호할 수 없습니다.

점검유지

부동액 농도가 최고 60 %이면 더 추운 기후에서도 엔진을 적절히 보호할 수 있습니다.

주의

알루미늄 엔진용으로 지정되지 않은 냉각수를 사용하거나 일반 수돗물을 사용하면 부식될 수 있습니다.

크랭크케이스 브리더

우천 시 최대 스포드로 주행할 때, 세차 후 또는 모터사이클이 전복된 후에는 정비를 더 자주 하십시오. 배출 튜브의 투명한 부분에 침전물이 보이면 정비를 해야 합니다.

타이어(점검/교체)

공기압 점검

타이어를 육안으로 점검하여 한 달에 한 번 이상 또는 타이어가 낮아진 듯할 때 공기압 게이지를 사용하여 공기압을 측정합니다. 공기압은 타이어가 차가울 때 점검해야 합니다.

손상 여부 점검

타이어 측면이나 트레드에 천이나 끈, 못이나 이물질이 박혀 타이어가 절단되었거나 베었거나 균열이 있는지, 그리고 타이어 측면이 불룩하게 튀어나왔는지도 점검합니다.

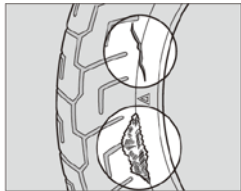

비정상적인 마모 흔적 점검

타이어 접지면에 비정상적으로 마모된 흔적이 있는지 여부를 점검합니다.

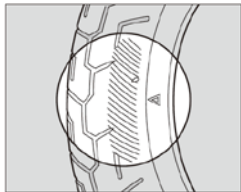

■ 트레드 깊이 점검

트레드 마모 인디케이터를 점검합니다. 육안으로 확인되는 경우 즉시 타이어를 교체하십시오. 안전 주행을 위해 최소 트레드 깊이에도달하면 타이어를 교체해야 합니다.

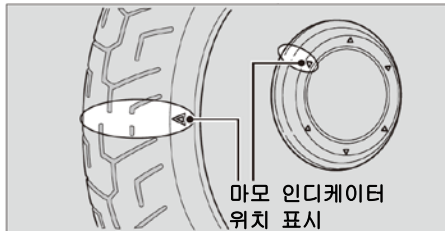

⚠ 경고

과도하게 마모되거나 공기압이 올바르지 않은 타이어로 주행할 경우 중상을 입거나 사망할 수 있는 충돌 사고가 발생할 수 있습니다.

이 사용자 설명서의 타이어 공기압 및 점검유지에 관한 모든 지침을 준수하십시오.

독일

독일에서는 트레드 깊이가 1.6mm 미만인 타이어는 법으로 사용 금지됩니다.

흔다 딜러에게 타이어 교체를 의뢰하십시오.
권장 타이어, 공기압 및 최소 트레드 깊이는
“제원”을 참조하십시오. →(107페이지).

타이어를 교체할 때는 항상 다음 지침을 준
수하십시오.

- 동일한 크기, 구조, 속도 등급 및 하중 범
위의 권장 타이어 또는 이와 상응하는 타
이어를 사용하십시오.
- 흔다 순정품 밸런스 웨이트 또는 이와 상
응하는 웨이트를 사용하여 휠 밸런스를 조
정하십시오.
- 이 모터사이클의 튜브리스 타이어 안에 튜
브를 설치해서는 안됩니다. 내부에 생기는
과열로 튜브가 파열될 수 있습니다.
- 이 모터사이클에는 튜브리스 타이어만 사
용하십시오. 림은 튜브리스 타이어용으로
설계되었으며 급가속 및 제동 시 튜브식
타이어는 림에서 미끄러져 타이어 공기압
을 급감시킬 수 있습니다.

경고

모터사이클에 타이어를 잘못 장착하면 핸
들링과 안정성이 저하되어 중상을 입거나
사망할 수 있는 충돌 사고가 발생할 수 있
습니다.

항상 이 사용자 설명서의 권장 크기 및 형
식의 타이어를 사용하십시오.

에어 클리너

이 모터사이클에는 점성 에어 클리너 엘리먼트가 장착되어 있습니다.

공기를 불어 넣어 청소하거나 다른 어떤 식으로든 청소를 하면 점성 엘리먼트 성능이 저하되어 먼지가 유입될 수 있습니다.

정비를 수행해서는 안 됩니다.

혼다 딜러에서 정비를 받아야 합니다.



점검유지

공구 키트

공구 키트는 리어 시트 아래에 보관되어 있습니다→(49페이지).

키트에 들어 있는 공구를 사용하여 일부 도로변 수리, 경미한 조정 및 부품 교체를 수행할 수 있습니다.

- 핀 스패너
- 8 × 10 mm 오픈 엔드 렌치
- 12 × 14 mm 오픈 엔드 렌치
- 표준/십자형 스크루드라이버
- 스크루드라이버 손잡이
- 익스텐션 바
- 5 mm 육각 렌치
- 19 mm 박스 엔드 렌치
- 24 mm 박스 엔드 렌치
- 헬멧 세트 와이어
- 퓨즈 플러

바디 부품 분리 및 장착

리어 시트



■ 분리

1. 이그니션 키를 시트 록에 꽂습니다.
2. 시계 방향으로 돌리고 리어 시트를 앞쪽으로 들어 올립니다.

■ 장착

1. 프레임의 리어 스테이에 프랑을 삽입합니다.
2. 리어 시트의 뒤쪽을 아래로 누릅니다. 시트를 살짝 위로 당겨 시트가 제자리에 단단히 고정되었는지 확인합니다.
시트는 닫으면 자동으로 잠깁니다.
리어 시트 아래 보관함에 키를 넣은 채 잠그지 않도록 주의하십시오.

바디 부품 분리 및 장착 ▶ 프런트 시트



■ 분리

1. 리어 시트를 분리합니다. →49페이지
2. 마운팅 볼트를 분리한 다음 프런트 시트를 뒤쪽으로 당겨 올립니다.

■ 장착

1. 리세스에 탭을 삽입합니다.
2. 마운팅 볼트를 장착한 다음 꼭 조입니다. 시트를 살짝 위로 당겨 시트가 제자리에 단단히 고정되었는지 확인합니다.

바디 부품 분리 및 장착

▶ 우측 언더 카울

오일 필터를 정비하려면 우측 언더 카울을 분리해야 합니다.

Ⅰ 분리

1. 클립을 분리합니다.
2. 볼트 A, 볼트 B, 볼트 C를 풉니다.

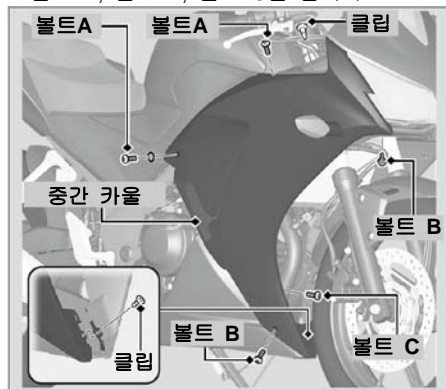

3. 슬롯에서 탭을 해제합니다.
4. 중간 카울을 분리하고 하니스 클립을 위로 구부린 후 하니스 밴드 클립(→54페이지) 및 프런트 방향 지시등 커넥터를 분리합니다.

- ▶ 중간 카울에 중량이 가해지지 않도록 주의해야 합니다.
- ▶ 후크를 조심스럽게 분리합니다.

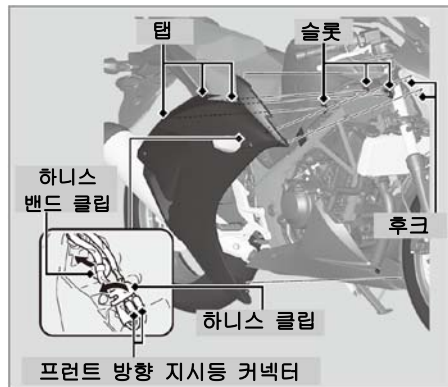

점검유지

5. 볼트 D와 나사를 풀어 우측 언더 카울을 분리합니다.

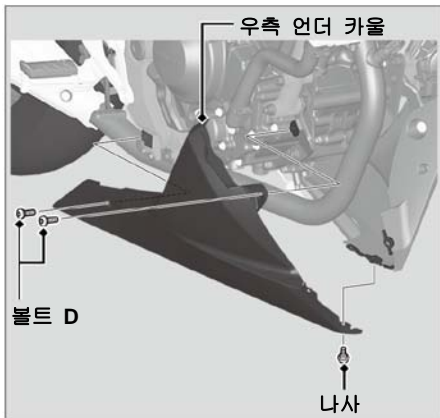

■ 장착

분리 시의 역순으로 부품을 장착합니다.

중간 카울을 장착한 후 방향 지시등이 올바르게 작동하는지 점검합니다.

배터리

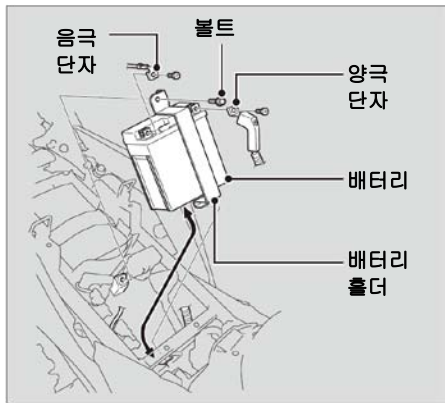

■ 분리

이그니션 스위치를 OFF로 합니다.

1. 프런트 시트를 분리합니다. →50페이지

2. 볼트를 풀어 배터리 홀더를 분리합니다.
3. 배터리에서 음극 ⊖ 단자를 분리합니다.
4. 배터리에서 양극 ⊕ 단자를 분리합니다.
5. 단자 너트가 떨어지지 않도록 주의하면서 배터리를 분리합니다.

■ 장착

분리 시의 역순으로 부품을 장착합니다. 항상 양극 ⊕ 단자를 먼저 연결합니다. 볼트와 너트가 단단히 조여졌는지 확인합니다.

배터리가 분리되면 시계는 AM 1:00로 리셋됩니다.

올바른 배터리 취급에 관한 사항은 "점검유지 기본 사항"을 참조하십시오 (→39페이지). 배터리 소진(→88페이지)

점검유지

클립

우측 언더 카울을 분리하려면 클립을 분리해야 합니다.

■ 분리

1. 센터 핀을 눌러 잠금을 해제합니다.
2. 클립을 당겨 구멍에서 빼냅니다.

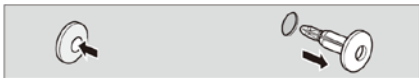

■ 장착

1. 센터 핀의 하단을 누릅니다.

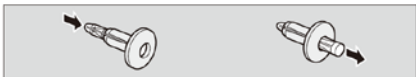

2. 클립을 구멍에 끼웁니다.
3. 센터 핀을 눌러 클립을 잠급니다.

하니스 밴드 클립

우측 언더 카울을 분리하려면 하니스 밴드 클립을 분리해야 합니다.

■ 분리

앵커 양쪽을 누르면서 하니스 밴드 클립을 당깁니다.

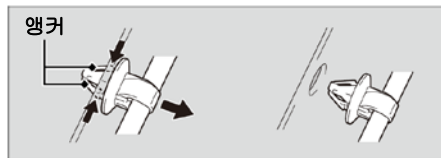

■ 장착

올바르게 놓일 때까지 하니스 밴드 클립을 장착합니다.

엔진 오일

엔진 오일 점검

1. 엔진의 냉간 시동 시에는 엔진을 3 ~ 5분 간 공회전시킵니다.
2. 이그니션 스위치를 OFF로 돌리고 엔진을 정지한 다음 2 ~ 3분간 기다립니다.
3. 단단하고 평평한 지면에 모터사이클을 똑바로 세웁니다.
4. 오일 레벨이 오일 점검 창의 상한 표시와 하한 표시 사이에 있는지 확인합니다.

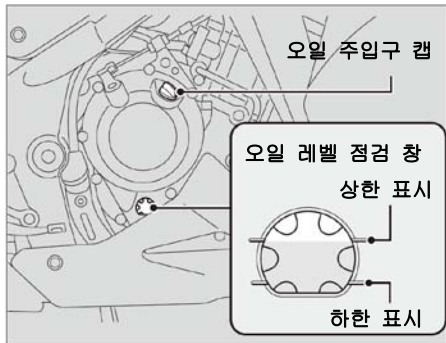

점검유지

엔진 오일 보충

엔진 오일이 하한 표시 부근이거나 그 이하인 경우에는 권장 엔진 오일을 보충하십시오 (→41페이지).

1. 오일 주입구 캡을 분리합니다. 오일이 상한 표시에 도달할 때까지 권장 오일을 보충합니다.
 - ▶ 오일 레벨을 점검할 때는 단단하고 평평한 지면에 모터사이클을 똑바로 세웁니다.
 - ▶ 상한 표시를 초과하도록 보충하지 마십시오.
 - ▶ 오일 주입구에 이물질이 유입되지 않았는지 확인하십시오.
 - ▶ 흘린 연료는 즉시 닦아내십시오.
2. 오일 주입구 캡을 다시 단단히 장착합니다.

주의

오일을 과도하게 채우거나 불충분한 양의 오일로 작동하면 엔진이 손상될 수 있습니다. 서로 다른 브랜드와 등급의 오일을 혼합하지 마십시오. 윤활 및 클러치 작동에 영향을 미칠 수 있습니다.

권장 오일 및 오일 선택 지침은 “점검유지 기본 사항”을 참조하십시오 (→41페이지).

엔진 오일 및 필터 교체

오일과 필터를 교체할 때는 특수 공구가 필요합니다. 혼다 딜러에게 모터사이클의 정비를 의뢰하십시오.

해당 모델에 지정된 신품 혼다 순정 오일 필터 또는 이와 상응하는 제품을 사용하십시오.

주의

오일 필터를 잘못 사용하면 엔진이 심각하게 손상될 수 있습니다.

1. 우측 언더 카울을 분리합니다. (→51페이지).
2. 엔진의 냉간 시동 시에는 엔진을 3 ~ 5분간 공회전 시킵니다.
3. 이그니션 스위치를 OFF로 돌리고 엔진을 정지한 다음 2 ~ 3분간 기다립니다.
4. 단단하고 평평한 지면에 모터사이클을 주차하고 사이드 스탠드를 내립니다.
5. 드레인 볼트 아래에 배출 팬을 놓습니다.
6. 오일 주입구 캡, 드레인 볼트, 실링 와셔를 분리하여 오일을 배출합니다.



7. 오일 필터 커버 볼트를 풀어서 오일 필터 커버, 오일 필터, 스프링 및 개스킷을 분리합니다.
 - ▶ 오일과 오일 필터는 공인 재활용 센터에 폐기하십시오.

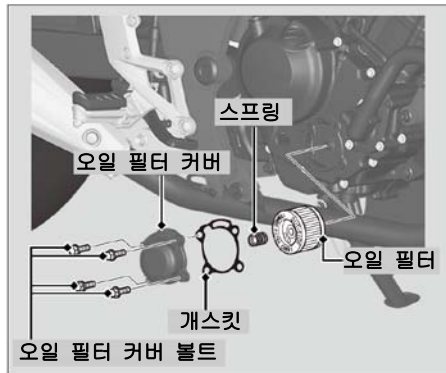

점검유지

8. “OUT-SIDE” 표시가 밖으로 보이게 해서
신품 오일 필터를 장착합니다.
9. 오일 필터 커버에 오일 필터 스프링을 장
착한 후 오일 필터 커버 볼트를 조여서 신
품 개스킷과 오일 필터 커버를 장착합니다.

토크: 12N·m(1.2kgf·m, 9lbf·ft).

10. 실링 와셔를 교체합니다. 드레인 볼트를
장착하고 조입니다.

토크: 24N·m(2.4kgf·m, 18lbf·ft)

11. 크랭크 케이스에 권장 오일(→41페이지)을
보충한 후 오일 주입구 캡을 장착합니다.

적정 오일량

오일 및 엔진 오일 필터를 교환할 때:

1.5L(1.6 US qt, 1.3 Imp qt)

오일만 교환할 때:

1.4L(1.5 US qt, 1.2 Imp qt)

12. 오일 레벨을 점검합니다. →55페이지
13. 오일 누출 여부를 점검합니다.
14. 우측 언더 카울을 장착합니다.

주의

오일 필터를 잘못 장착하면 엔진이 심각하게
손상될 수 있습니다.

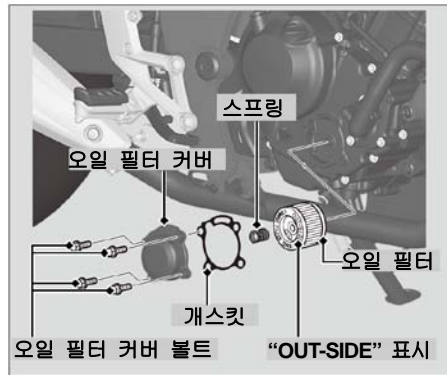

냉각수

냉각수 점검

1. 단단하고 평평한 지면에 모터사이클을 주차합니다.
2. 모터사이클을 똑바로 세워 고정합니다.
3. 냉각수 레벨이 리저브 탱크의 상한과 하한 표시 사이에 있는지 점검합니다.

냉각수 레벨이 현저하게 떨어졌거나 리저브 탱크가 비어있는 경우에는 심각한 누출이 발생했을 수도 있습니다. 혼자 달려에게 모터사이클을 점검 받으십시오.

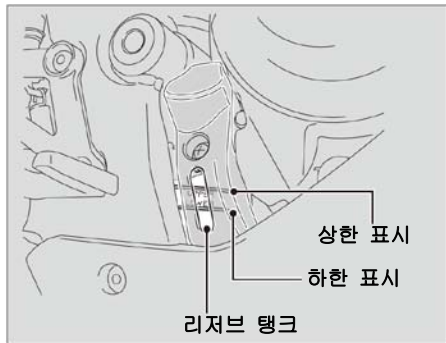

냉각수 보충

냉각수 레벨이 하한 표시 미만인 경우에는 상한 표시에 도달할 때까지 권장 냉각수 (→43페이지)를 보충합니다.

리저브 탱크 캡에서만 오일을 추가하도록 하고 라디에이터 캡을 분리하지 마십시오.

점검유지

1. 나사를 풁니다.
2. 구멍에서 프랑을 당겨 빼내고 리저브 탱크 커버 커버를 분리합니다.
3. 리저브 탱크 캡을 제거한 후 냉각수 레벨을 모니터링하면서 오일을 추가합니다.
 - ▶ 상한 표시를 초과하도록 보충하지 마십시오.
 - ▶ 리저브 탱크 입구에 이물질이 유입되지 않았는지 확인하십시오.
4. 캡을 다시 단단히 장착합니다.
5. 리저브 탱크 커버를 장착합니다.

경고

엔진이 뜨거울 때 라디에이터 캡을 분리하면 냉각수가 분출되어 화상을 입을 수 있습니다.

항상 엔진 및 라디에이터를 냉각시킨 후에 라디에이터 캡을 분리하십시오.

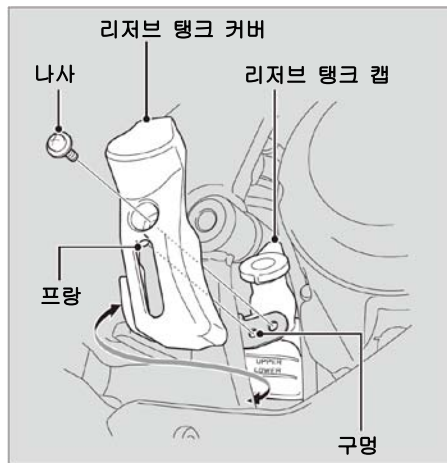

냉각수 교체

적정 공구와 기계 조정 기술을 갖추지 않은 경우에는 혼다 딜러에게 냉각수 교체를 의뢰하십시오.

브레이크

브레이크액 점검

1. 단단하고 평평한 지면에 모터사이클을 똑바로 세웁니다.
2. 브레이크액 리저버가 수평 위치인지, 브레이크액 높이가 다음과 같은지 점검합니다.
프런트 하한 표시 초과
리어 하한 표시와 상한 표시 사이

리저버의 브레이크액 레벨이 하한 표시 미만이거나 브레이크 레버와 페달 유격이 과도한 경우에는 브레이크 패드의 마모 여부를 점검합니다. 브레이크 패드가 마모되지 않은 경우에는 누출 문제일 수 있습니다. 혼다 딜러에게 모터사이클을 점검 받으십시오.

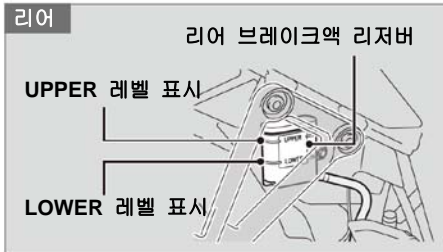
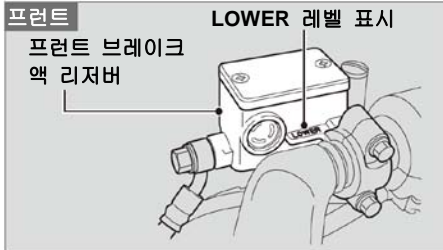

점검유지

브레이크 패드 점검

브레이크 패드 홈 마모 인디케이터의 상태를 점검합니다.

브레이크 패드가 홈까지 마모된 경우에는 패드를 교체해야 합니다.

1. **프런트** 브레이크 캘리퍼 아래에서부터 브레이크 패드를 점검합니다.
2. **리어** 모터사이클의 우측 뒤에서 브레이크 패드를 점검합니다.

필요한 경우 혼다 딜러에게 패드 교체를 의뢰하십시오.

항상 좌측 브레이크 패드와 우측 브레이크 패드를 동시에 모두 교체하십시오.

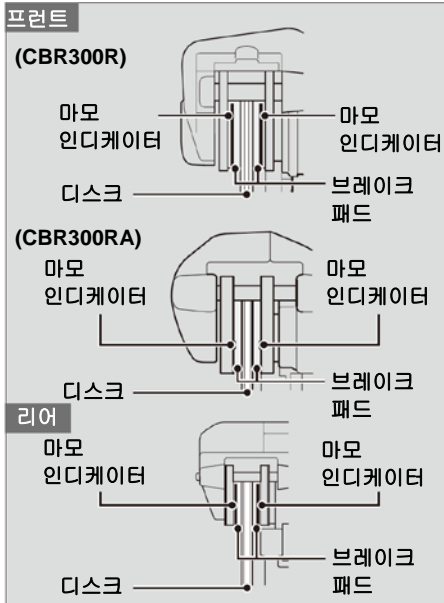

사이드 스탠드

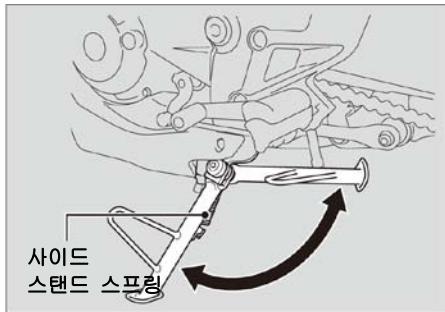

1. 사이드 스탠드가 부드럽게 작동하는지 점검합니다. 사이드 스탠드가 뻑뻑하거나 삐걱거리는 경우에는 피벗 부분을 청소하고 깨끗한 그리스로 피벗 볼트를 윤활합니다.
2. 스프링 손상이나 장력 유실 여부를 점검합니다.

3. 모터사이클에 앉아 변속기를 중립에 두고 사이드 스탠드를 올립니다.
4. 엔진을 켜고 클러치 레버를 당겨 기어를 넣습니다.
5. 사이드 스탠드를 완전히 내립니다. 사이드 스탠드를 내리면 엔진이 정지해야 합니다. 엔진이 정지하지 않는 경우에는 Honda 딜러에게 모터사이클 점검을 의뢰하십시오.

점검유지

드라이브 체인

드라이브 체인의 처짐 정도 점검

드라이브 체인을 따라 체인의 여러 지점에서 처짐 정도를 점검합니다. 모든 지점에서 처짐 정도가 일정하지 않으면 링크에 꼬이거나 걸리는 부분이 있을 수 있습니다.

혼다 딜러에게 체인을 점검 받으십시오.

1. 평평한 지면에서 모터사이클을 사이드 스탠드로 지지합니다.
2. 엔진을 정지시킨 후 기어를 중립으로 둡니다.

3. 드라이브 체인의 하부 절반이 스프로킷 사이의 중간에 위치하는지 점검합니다.

**드라이브 체인의 처짐 정도:
20 - 30mm(0.8 - 1.2in)**

- ▶ 50mm(2.0in) 이상 처진 경우 모터사이클을 주행하면 안 됩니다.

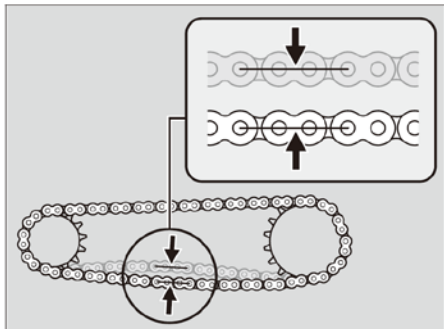

4. 모터사이클을 앞으로 굴러 체인이 부드럽게 움직이는지 점검합니다.

5. 스프로킷을 점검합니다. →42페이지
6. 드라이브 체인을 청소한 후 윤활시킵니다.
→43페이지

드라이브 체인의 처짐 조정

체인을 조정하려면 특수 공구가 필요합니다.
Honda 딜러에게 느슨해진 드라이브 체인을 점검 받으십시오.

(CBR300RA에 한함)

드라이브 체인의 처짐 정도를 조정할 때는
휠 속도 센서와 펄서 링이 손상되지 않도록
주의하십시오.

1. 평평한 지면에서 모터사이클을 사이드 스탠드로 지지합니다.
2. 엔진을 정지시킨 후 기어를 중립에 둡니다.
3. 리어 액슬 너트를 풉니다.
4. 스윙암의 양 쪽에 있는 록 너트를 풉니다.

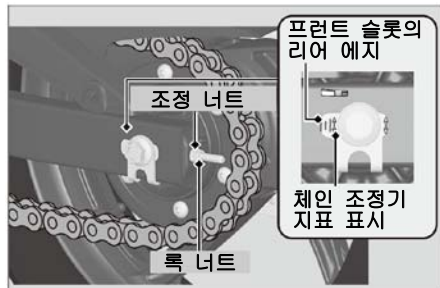

점검유지

5. 양측 조정 너트를 동일한 횟수 만큼 돌려서 올바른 드라이브 체인의 처짐 정도를 맞춥니다. 체인을 조이려면 반시계 방향으로 조정 너트를 돌리십시오. 조정 너트를 반시계 방향으로 돌리면 더 처집니다. 프런트 스프로킷과 리어 휠 스프로킷 사이의 중간 지점에서 처짐 정도를 조정합니다. 드라이브 체인의 처짐 정도를 조정합니다 (→64페이지).
6. 체인 조정기 지표 표시가 조정 슬롯의 리어 에지에 맞게 정렬되었는지 확인하여 리어 액슬 정렬 상태를 점검합니다. 두 표시 모두 일치하는지 점검합니다. 액슬이 잘못 정렬된 경우 표시가 맞게 정렬될 때까지 우측 또는 좌측 조정 너트를 돌린 후 체인의 처짐 정도를 다시 점검합니다.

7. 리어 액슬 너트를 조입니다.

토크: 88 N·m(9.0 kgf·m, 65 lbf·ft)

8. 드라이브 체인 조정 너트를 가볍게 조인 후 조정 너트를 고정하여 록 너트를 조입니다.

토크: 21 N·m(2.1 kgf·m, 15 lbf·ft)

9. 드라이브 체인의 처짐 정도를 다시 점검합니다.

토크 렌치를 사용하지 않고 장착한 경우 최대한 신속하게 혼다 딜러에게 조립이 올바른지 문의하십시오. 올바로 조립하지 않을 경우 제동 성능이 저하될 수 있습니다..

■ 드라이브 체인 마모 점검

드라이브 체인을 조정할 때 체인 마모 라벨을 확인합니다. 체인의 처짐 정도를 적절하게 조정한 다음에 체인 조정기 플레이트의 화살표가 라벨의 레드 존에 들어가면 체인이 과도하게 마모된 것이므로 교체해야 합니다.

체인: DID 520VF 또는 RK 520KLO

필요한 경우 혼다 딜러에게 드라이브 체인 교체를 의뢰하십시오.

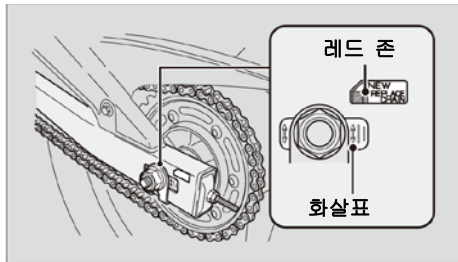

드라이브 체인 슬라이더 점검

드라이브 체인 슬라이더의 상태를 점검합니다. 마모 한계선까지 마모된 경우 드라이브 체인 슬라이더를 교체해야 합니다. 필요한 경우 혼다 딜러에게 드라이브 체인 슬라이더 교체를 의뢰하십시오.

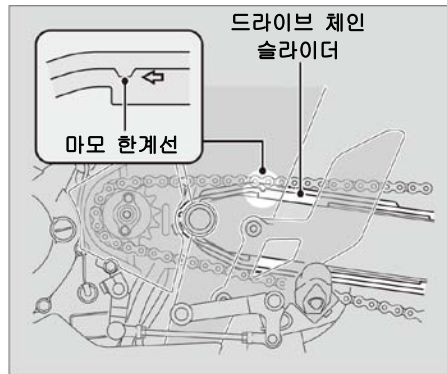

점검유지

클러치

클러치 점검

■ 클러치 레버 유격 점검

클러치 레버 유격을 점검합니다.

클러치 레버의 유격:
10 - 20mm(0.4 - 0.8in)

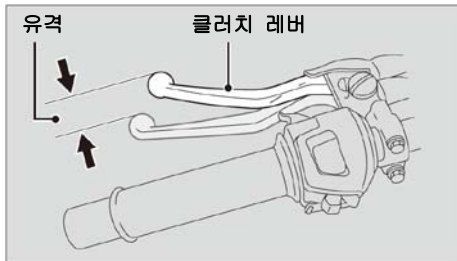

클러치 케이블의 꼬임 또는 마모 흔적을 점검합니다. 필요한 경우 Honda 딜러에게 교체를 의뢰하십시오.

클러치 케이블에 시중에서 판매되는 케이블 윤활유를 도포하여 조기 마모 및 부식을 방지합니다.

클러치 레버 유격 조정

■ 상부 조정

먼저 상부 클러치 클러치 조정기를 사용해서 조정해 봅니다.

1. 고무 더스트 커버를 뒤로 당깁니다.
2. 상부 록 너트를 풉니다.
3. 유격이 10 - 20mm(0.4 - 0.8in)가 될 때까지 상부 클러치 케이블 조정기를 돌립니다.
4. 상부 록 너트를 죄고 유격을 다시 점검합니다.
5. 고무 더스트 커버를 장착합니다.

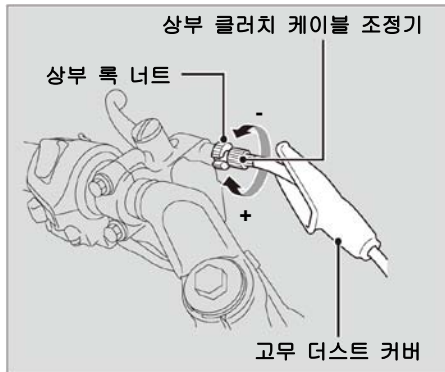

■ 하부 조정

상부 클러치 케이블 조정기를 한도 근처까지 조였거나 정확한 유격이 확보되지 않는 경우 하부 조정 너트를 사용해서 조정해 봅니다.

점검유지

1. 상부 록 너트를 푼 후 (최대 유격을 얻기 위해) 상부 클러치 조정기를 끝까지 돌립니다. 상부 록 너트를 조입니다.
2. 하부 록 너트를 푼니다.
3. 클러치 레버 유격이 10 - 20mm(0.4 - 0.8in) 가 될 때까지 하부 조정 너트를 돌립니다.
4. 하부 록 너트를 조이고 클러치 레버 유격을 점검합니다.
5. 엔진을 켜고 클러치 레버를 당겨 기어를 변속합니다. 엔진이 실속하지 않고 모터사이클이 서행하지 않는지 확인합니다. 클러치 레버를 서서히 놓고 스로틀을 엽니다. 모터사이클이 부드럽게 움직이고 점진적으로 가속되어야 합니다.



올바른 조정이 불가능하거나 클러치가 제대로 작동하지 않으면 혼다 딜러를 방문하십시오.

스로틀

스로틀 점검

엔진을 끈 상태에서, 스로틀이 모든 스티어링 위치에서 완전히 닫혔다가 완전히 열릴 때 원활하게 작동하는지, 스로틀 유격이 올바른지 점검합니다. 스로틀이 원활하게 작동하지 않거나 자동으로 닫히지 않는 경우, 또는 케이블이 손상된 경우에는 Honda 딜러에게 모터 사이클을 점검 받으십시오.

스로틀 그립 플랜지의 유격:
2 - 6mm(0.1 - 0.2in)

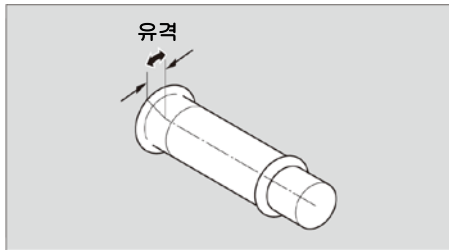

스로틀 케이블 유격 조정

1. 케이블 부트를 씌웁니다.
2. 록 너트를 풉니다.
3. 유격이 2 ~ 6mm(0.1 ~ 0.2in)가 되도록 조정기를 돌립니다.
4. 록 너트를 조이고 케이블 부트를 다시 제 자리에 놓은 다음 스로틀 작동을 다시 점검합니다.

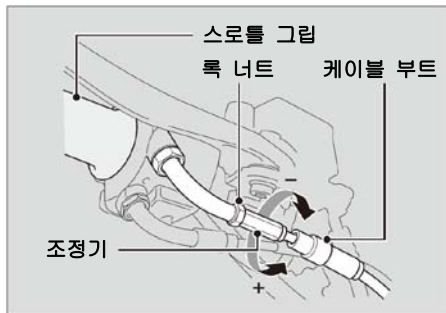

점검유지

크랭크케이스 브리더

크랭크케이스 브리더 청소

1. 튜브에서 크랭크케이스 브리더 튜브 플러그를 분리합니다.
2. 적당한 용기에 침전물을 배출시킵니다.
3. 크랭크케이스 브리더 튜브 플러그를 장착합니다.

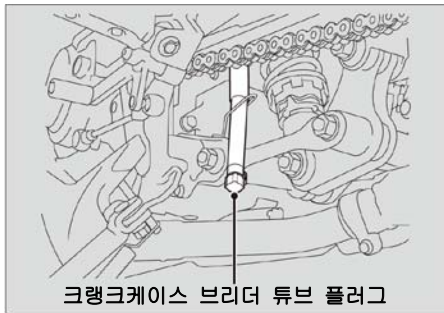

기타 조정

리어 서스펜션 조정

■ 스프링 예하중

조정기로 스프링 예하중을 하중이나 노면에 적합하도록 조정할 수 있습니다. 핀 스페너 및 익스텐션 바를 사용하여 조정기를 돌립니다. 위치 1은 스프링 예하중(소프트) 감소용이며 위치 3-5를 돌리면 스프링 예하중(하드)이 증가합니다. 표준 위치는 2입니다.

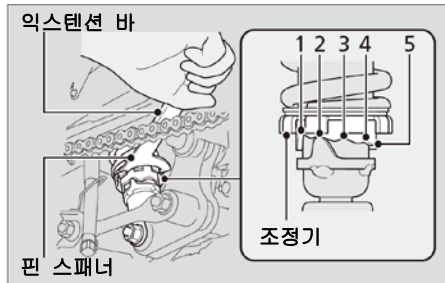

1에서 5 또는 5에서 1로 바로 조정하려 할 경우 속 업소버가 손상될 수 있습니다.

주의

댐퍼를 분해, 정비하거나 부적절하게 폐기하지 마십시오. 혼다 딜러에게 문의하십시오.

점검유지

헤드라이트 에임 조정

헤드라이트의 수직 에임을 올바르게 조정할 수 있습니다. 공구 키트(→48페이지)에 제공되는 **Phillips** 스크루드라이버를 사용하여 필요에 따라 나사를 돌려 놓거나 빼냅니다. 현지 법률과 규정을 준수하십시오.



브레이크등 스위치 조정

브레이크등 스위치의 작동 상태를 점검하십시오. 스위치가 너무 늦게 작동하면 조정 너트를 A 방향으로 돌리고, 너무 일찍 작동하면 B 방향으로 돌립니다.

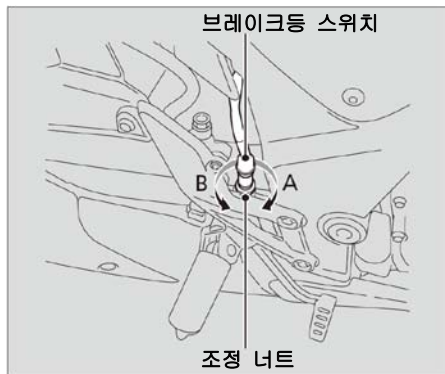

문제 해결

엔진 시동이 걸리지 않음	77페이지
과열 (냉각수 온도 게이지에서 세그먼트 H가 깜박임)	78페이지
경고 인디케이터가 켜지거나 깜박임	79페이지
PGM-FI(프로그램 제어 방식의 연료 분사) MIL(기능불량 표시등)	79페이지
ABS 인디케이터(CBR300RA) ..	79페이지
기타 경고 표시	80페이지
연료 게이지 고장 표시	80페이지
냉각수 온도 게이지 고장 표시	80페이지

타이어 펑크	81페이지
전기적 문제	88페이지
배터리 소진	88페이지
라이트 벌브 소진	88페이지
퓨즈 단선	92페이지

엔진 시동이 걸리지 않음

■ 스타터 모터는 작동하는데 엔진 시동이 걸리지 않음

다음 사항을 점검합니다.

- 엔진 시동 순서가 올바른지 점검합니다.
→28페이지
- 연료 탱크에 연료가 있는지 점검합니다.
- PGM-FI 기능불량 표시등(MIL)이 점등되어 있는지 점검합니다.
 - ▶ 표시등이 점등되어 있는 경우에는 최대한 빨리 혼다 딜러에게 문의하십시오.

■ 스타터 모터가 작동하지 않음

다음 사항을 점검합니다.

- 엔진 정지 스위치가 RUN  위치인지 확인합니다. →26페이지
- 퓨즈의 단선 여부를 점검합니다. →92페이지
- 배터리 연결이 느슨하거나 배터리 단자가 부식되었는지 점검합니다. →53페이지
- 배터리 상태를 점검합니다. →88페이지

문제가 지속되는 경우 혼다 딜러에게 모터사이클을 점검 받으십시오.

문제해결

과열(냉각수 온도 게이지에서 세그먼트 H가 깜박임)

엔진이 과열되면 다음과 같은 상황이 발생합니다.

- 냉각수 온도 게이지에서 세그먼트 H가 깜박입니다.
- 가속이 완만해집니다.

이러한 경우에는 도로 한편으로 안전하게 주차한 후 다음 절차를 실시합니다. 고속으로 장시간 공회전하면 세그먼트 H가 깜박일 수 있습니다.

주의

엔진 과열 상태로 계속 주행하면 엔진이 심하게 손상될 수 있습니다.

1. 이그니션 스위치를 사용하여 엔진을 정지한 다음 이그니션 스위치를 ON 위치로 돌립니다.

2. 라디에이터 팬이 작동하는지 여부를 점검한 다음 이그니션 스위치를 OFF 위치로 돌립니다.

팬이 작동하지 않는 경우:

결함이 의심되므로 엔진 시동을 걸지 말고 혼다 딜러에게 모터사이클을 점검 받으십시오.

팬이 작동하는 경우:

이그니션 스위치를 OFF 위치로 돌린 상태에서 엔진을 식힙니다.

3. 엔진이 식으면 라디에이터 호스를 점검하여 누출 여부를 확인합니다. →59페이지

누출 흔적이 있는 경우:

엔진 시동을 걸지 말고 혼다 딜러에게 모터사이클을 점검 받으십시오.

4. 리저브 탱크의 냉각수 레벨을 점검하여 필요하면 냉각수를 보충합니다. →59페이지
5. 1-4번까지의 점검에서 이상이 없는 경우에는 주행을 계속해도 됩니다. 단, 온도 게이지를 주의 깊게 확인하십시오.

경고 인디케이터가 켜지거나 깜박임 PGM-FI(프로그램 제어 방식의 연료 분사) 기능불량 표시등(MIL)

주행 중에 인디케이터가 켜진 경우는 PGM-FI 시스템에 심각한 문제가 발생했기 때문일 수도 있습니다. 감속 주행하고 최대한 신속하게 혼다 딜러에게 모터사이클을 점검 받으십시오.

ABS(잠김 방지 브레이크 시스템) 인디케이터(CBR300RA)

인디케이터가 다음과 같이 작동하는 경우는 브레이크 시스템에 심각한 문제가 발생했기 때문일 수 있습니다. 감속 주행하고 최대한 신속하게 혼다 딜러에게 모터사이클을 점검 받으십시오.

- 주행 중에 인디케이터가 켜지거나 깜박이기 시작하는 경우
- 이그니션 스위치를 ON 위치로 돌렸을 때 인디케이터가 켜지지 않는 경우
- 10km/h(6 mph) 이상의 속도에서 인디케이터가 꺼지지 않는 경우

ABS 인디케이터가 계속 켜져 있는 경우에는 브레이크가 기존 시스템과 같이 계속 작동하지만 잠김 방지 기능은 작동하지 않습니다.

모터사이클이 지면에서 들러졌을 때 리어 휠을 돌린 경우 ABS 인디케이터가 켜질 수 있습니다. 이 경우, 이그니션 스위치를 OFF로 돌렸다가 ON으로 다시 돌립니다. 속도가 30km/h(19mph)에 도달하면 ABS 인디케이터가 꺼집니다.

문제해결

다른 경고 표시

연료 게이지 고장 표시

연료 시스템에 오류가 발생한 경우 모든 세그먼트가 그림과 같이 깜박이거나 꺼지게 됩니다.

이 경우, 최대한 빨리 딜러에게 연락하십시오.



냉각수 온도 게이지 고장 표시

냉각 시스템에 오류가 발생한 경우 모든 세그먼트가 그림과 같이 깜박이거나 꺼지게 됩니다.

이 경우, 최대한 빨리 딜러에게 연락하십시오.



타이어 펑크

펑크를 수리하거나 휠을 분리할 때는 특수 공구와 전문 기술이 필요합니다. 이러한 유형의 정비는 혼자 딜러에게 의뢰하십시오. 비상 수리 후에는 반드시 혼자 딜러에게 타이어 점검/교체를 의뢰하십시오.

타이어 수리 키트를 이용한 비상 수리

타이어 펑크가 경미한 경우에는 튜브리스 타이어 수리 키트를 사용하여 운전자가 직접 비상 수리를 할 수 있습니다. 비상 타이어 수리 키트와 함께 제공되는 지침서를 따르십시오. 타이어를 임시로 수리한 상태에서 모터사이클을 주행하는 것은 매우 위험합니다. 50km/h(30mph)를 초과하지 마십시오. 최대한 신속하게 혼자 딜러에게 타이어 교체를 의뢰하십시오.

경고

타이어를 임시로 수리한 상태에서 모터사이클을 주행하면 위험할 수 있습니다. 임시 수리가 잘못된 경우, 충돌 사고가 발생하여 중상을 입거나 사망할 수 있습니다.

임시로 타이어를 수리한 상태에서 주행해야 하는 경우에는 타이어를 교체할 때까지 50km/h(30mph) 미만으로 천천히 조심스럽게 주행하십시오.

휠 분리

펑크 수리를 위해 휠을 분리해야 하는 경우에는 다음 절차를 따릅니다.

문제해결

(CBR300RA에 한함)

휠을 분리 및 장착할 때는 휠 속도 센서와 펄서 링이 손상되지 않도록 주의하십시오.

1. 프런트 휠

분리

1. 단단하고 평평한 지면에 주차합니다.
2. 마운팅 볼트를 풀 후 브레이크 캘리퍼를 분리합니다.
 - ▶ 브레이크 캘리퍼 어셈블리가 브레이크 호스에 매달리지 않도록 브레이크 캘리퍼 어셈블리를 지지합니다. 브레이크 호스를 비틀면 안 됩니다.
 - ▶ 디스크 또는 패드 표면에 그리스, 오일 또는 먼지가 묻지 않도록 하십시오.
 - ▶ 브레이크 캘리퍼를 분리하는 동안 브레이크 레버를 당기면 안 됩니다.
3. 프런트 액슬 너트를 풉니다.



4. 액슬 핀치 볼트를 풉니다.
5. 메인テナンス 스탠드나 호이스트로 모터사이클을 단단히 지지한 후 프런트 휠을 지면에서 들어 올립니다.
6. 프런트 액슬 샤프트, 프런트 휠 및 사이드 칼라를 분리합니다.



문제해결

장착

1. 사이드 칼라를 휠에 부착합니다.
2. 휠을 포크 레그 사이에 놓고 프런트 액슬 샤프트를 왼쪽에서부터 우측 포크 레그와 휠 허브를 통과하게 해서 삽입합니다.
3. 프런트 액슬 너트를 조입니다.

토크: 59 N·m (6.0 kgf·m, 44 lbf·ft)

4. 브레이크 캘리퍼를 장착하고 마운팅 볼트를 조입니다.

토크: 30 N·m (3.1 kgf·m, 22 lbf·ft).

- ▶ 브레이크 캘리퍼를 장착할 때는 새 마운팅 볼트를 사용하십시오.

주의

포크 레그의 제자리에 브레이크 캘리퍼를 장착할 때 패드가 굽히지 않도록 브레이크 디스크를 패드 사이에 조심스럽게 장착하십시오.

5. 프런트 휠을 지면으로 내립니다.
6. 브레이크 레버를 채우고 포크를 여러 번 펄핑합니다.
7. 액슬 핀치 볼트를 조입니다.

토크: 22 N·m (2.2 kgf·m, 16 lbf·ft)

8. 프런트 휠을 지면에서 다시 들어 올린 다음, 브레이크를 해제한 후에 휠이 자유롭게 회전하는지 점검합니다.

토크 렌치를 사용하지 않고 장착한 경우 최대한 신속하게 혼다 딜러에게 조립 상태가 올바른지 문의하십시오.

올바로 조립하지 않을 경우 제동 성능이 저하될 수 있습니다.

Ⅰ 리어 휠

분리

1. 정비 스탠드나 호이스트로 모터사이클을 단단히 지지한 후 리어 휠을 지면에서 들어 올립니다.
2. 리어 액슬 너트, 록 너트를 풀고 조정 너트를 돌려야 리어 휠이 앞으로 끝까지 이동할 수 있고 드라이브 체인의 처짐 정도가 최대가 됩니다.
3. 리어 액슬 너트를 분리합니다.

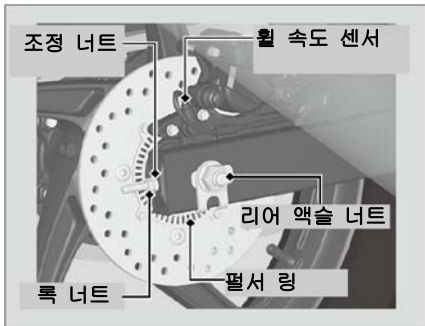

4. 리어 휠을 앞으로 밀어서 드라이브 체인을 리어 휠 스프로킷으로부터 분리합니다.

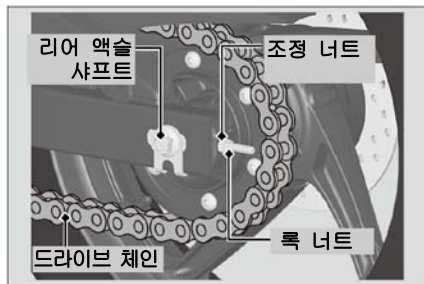

문제해결

5. 리어 액슬 샤프트, 사이드 칼라 및 리어 휠을 분리합니다.

- ▶ 브레이크 호스에 매달리지 않도록 브레이크 캘리퍼 어셈블리를 지지합니다. 브레이크 호스를 비틀면 안 됩니다.
- ▶ 디스크 또는 패드 표면에 그리스, 오일 또는 먼지가 묻지 않도록 하십시오.
- ▶ 브레이크 캘리퍼를 분리하는 동안 브레이크 페달을 누르면 안 됩니다.

장착

1. 리어 휠을 장착하려면 분리 시의 역순으로 실행합니다.

- ▶ 장착 과정에서 휠이 브레이크 캘리퍼에 걸리지 않도록 주의하십시오.

주의

브레이크 캘리퍼를 제자리에 장착할 때 패드가 굽히지 않도록 브레이크 디스크를 패드 사이에 조심스럽게 장착하십시오.

2. 브레이크 캘리퍼 브래킷의 러그가 스윙암의 슬롯에 위치해 있는지 확인합니다.

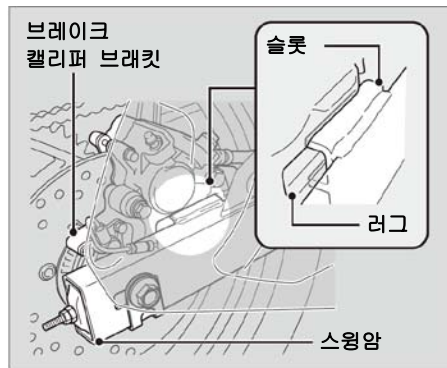

3. 드라이브 체인을 조정합니다 (→65페이지).

4. 리어 액슬 너트를 장착한 후 조입니다.

토크: 88N·m(9.0kgf·m, 65lbf·ft)

5. 휠 장착이 끝나면 브레이크 페달을 여러 번 눌러 휠이 잘 돌아가는지 확인합니다. 브레이크에서 드래그 현상이 생기거나 휠이 자유로이 회전하지 않을 경우 휠을 다시 점검합니다.

토크 렌치를 사용하지 않고 장착한 경우 최대한 신속하게 혼다 딜러에게 조립 상태가 올바른지 문의하십시오. 올바로 조립하지 않을 경우 제동 성능이 저하될 수 있습니다.

문제해결

전기적 문제

배터리 소진

모터사이클 배터리 충전기를 사용하여 배터리를 충전합니다.

충전 시에는 모터사이클에서 배터리를 분리합니다.

자동차용 배터리 충전기를 사용하지 마십시오. 모터사이클 배터리가 과열되어 영구적으로 손상될 수 있습니다.

충전 후에도 배터리가 복구되지 않는 경우에는 혼다 딜러에게 문의하십시오.

주의

자동차 배터리를 사용하여 점프 시동하지 마십시오. 모터사이클의 전기 시스템이 손상될 수 있습니다.

라이트 밸브 소진

아래 절차에 따라 소진된 라이트 밸브를 교체합니다.

이그니션 스위치를 **OFF** 또는 **LOCK** 위치로 돌립니다.

밸브를 식힌 후에 교체합니다.

지정된 밸브 이외의 것은 사용하지 마십시오. 주행하기 전에 교체된 밸브가 올바르게 작동하는지 점검합니다.

라이트 밸브 와트 수는 "제원"을 참조하십시오. →108페이지

■ 헤드라이트 벌브

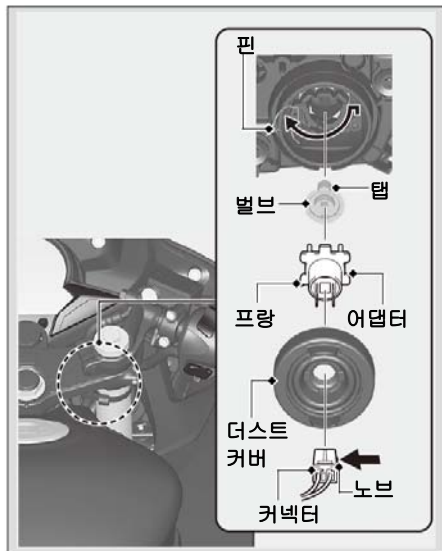

우측 및 좌측 헤드라이트 벌브의 교체 방법은 양측이 동일합니다.

1. 노브를 누르면서 커넥터를 당겨 빼냅니다.
2. 더스트 커버를 분리합니다.
3. 핀을 누른 후 벌브 어셈블리를 돌리지 않고 당겨 빼냅니다.
4. 어댑터에서 벌브를 조심스럽게 당겨 빼냅니다.
5. 분리 시의 역순으로 새 벌브와 부품을 장착합니다.
 - ▶ 벌브 탭은 위쪽으로, 어댑터 프랑 좌측은 아래쪽으로 향하게 하여 벌브 및 어댑터를 조립합니다.

유리면을 손가락으로 만지면 안 됩니다. 맨손으로 벌브를 만진 경우에는 알코올로 적신 수건으로 닦아내십시오.

문제해결

Ⅰ 위치등

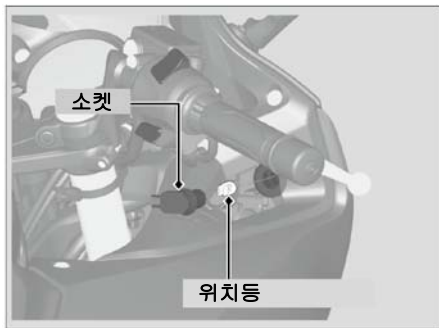

우측 및 좌측 위치등 벌브의 교체 방법은 양측이 동일합니다.

1. 소켓을 당겨 빼냅니다.
2. 벌브를 돌리지 않고 당겨 빼냅니다.
3. 분리 시의 역순으로 새 벌브를 장착합니다.

Ⅰ 브레이크/후미등

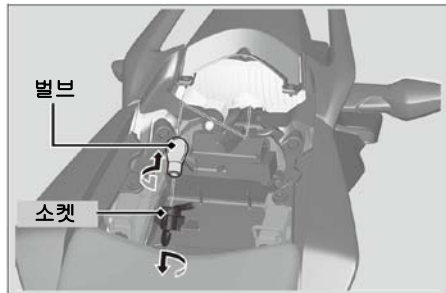

1. 리어 시트를 분리합니다. →49페이지
2. 소켓을 반시계 방향으로 돌려 분리합니다.
3. 벌브를 살짝 눌러 반시계 방향으로 돌립니다.
4. 분리 시의 역순으로 새 벌브를 장착합니다.
5. 리어 시트를 장착합니다.

Ⅰ 프런트/리어 방향 지시등 벌브

1. 나사 A와 B를 분리합니다.
2. 방향 지시등 렌즈와 렌즈 패킹을 분리합니다.
3. 벌브를 살짝 눌러 반시계 방향으로 돌립니다.

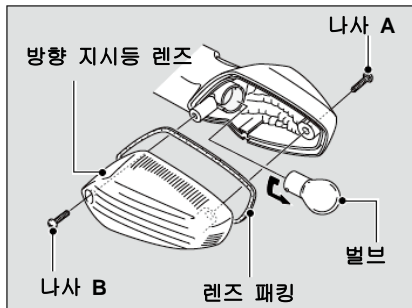

4. 분리 시의 역순으로 새 벌브를 장착합니다.
▶ 황색 벌브만 사용하십시오.

Ⅰ 번호판등

1. 나사를 풁니다.
2. 번호판등 커버 및 번호판등 커버 패킹을 분리합니다.
3. 전구를 돌리지 않고 당겨 빼냅니다.

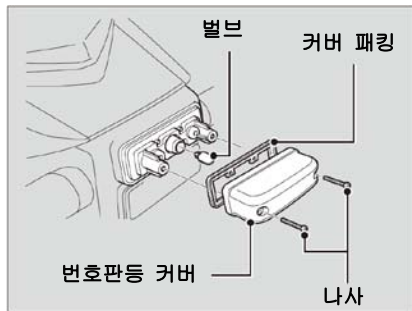

4. 분리 시의 역순으로 새 벌브를 장착합니다.

문제해결

퓨즈 단선

퓨즈를 취급하기 전에 "퓨즈 점검 및 교체"를 참조하십시오. →40페이지

■ 퓨즈 박스 퓨즈

1. 프런트 시트를 분리합니다. →50페이지
2. 퓨즈 박스 커버를 엽니다.
3. 퓨즈를 하나씩 당겨 빼서 단선된 퓨즈가 있는지 확인합니다. 단선된 퓨즈는 항상 동일한 등급의 예비용 퓨즈로 교체합니다.
4. 퓨즈 박스 커버를 닫습니다.
5. 프런트 시트를 다시 장착합니다.

(CBR300RA)

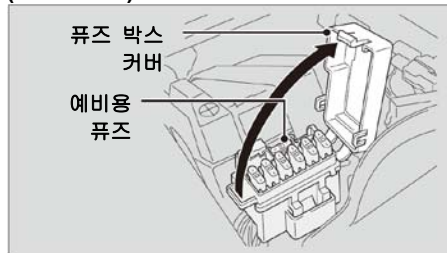

(CBR300R)

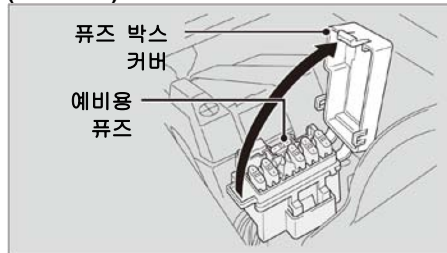

■ 메인 퓨즈



1. 프런트 시트를 분리합니다. →50페이지
2. 스타터 마그네틱 스위치의 와이어 커넥터를 분리합니다.

3. 메인 퓨즈를 당겨 빼서 퓨즈 단선 여부를 점검합니다. 단선된 퓨즈는 항상 동일한 등급의 예비용 퓨즈로 교체합니다.
 - ▶ 예비용 메인 퓨즈는 스타터 마그네틱 스위치에 있습니다.
4. 분리 시의 역순으로 부품을 다시 장착합니다.

주의

퓨즈에 계속 문제가 발생하는 경우는 전기적인 문제가 발생했기 때문일 수 있습니다. 혼자 달려에게 모터사이클을 점검 받으십시오.

문제해결

ABS 퓨즈(CBR300RA)

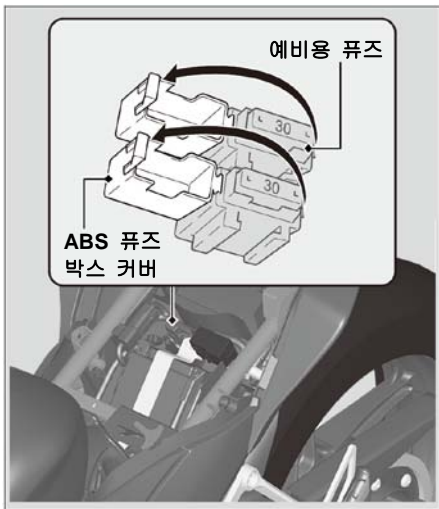

1. 프런트 시트를 분리합니다. →50페이지
2. ABS 퓨즈 박스 커버를 엽니다.
3. 퓨즈를 하나씩 당겨 빼서 단선된 퓨즈가 있는지 확인합니다. 단선된 퓨즈는 항상 동일한 등급의 예비용 퓨즈로 교체합니다.
4. ABS 퓨즈 박스 커버를 닫습니다.
5. 프런트 시트를 다시 장착합니다.

정보

키	96페이지
계기, 컨트롤 및 기타 기능	97페이지
알코올이 함유된 연료.....	98페이지
촉매 장치	99페이지
모터사이클 관리	100페이지
모터사이클 보관	102페이지
모터사이클 수송	103페이지
운전자와 환경	104페이지
일련 번호	105페이지

키

이그니션 키

키를 교체해야 할 때는 키 번호가 필요합니다. 번호판을 안전한 곳에 보관하십시오.

키를 복제하려면 모든 키, 키 번호판 및 모터 사이클을 가지고 혼다 딜러를 방문하십시오.

금속 키 홀더 사용 시 이그니션 스위치 주변이 손상될 수 있습니다.

계기, 컨트롤 및 기타 기능

이그니션 스위치

이그니션 스위치가 **ON** 위치에 있을 때는 항상 헤드라이트가 켜져 있습니다. 엔진을 정지한 상태에서 이그니션 스위치를 **ON** 위치에 두면 배터리가 방전됩니다.

엔진 정지 스위치

비상 시를 제외하고는 엔진 정지 스위치를 사용하면 안 됩니다. 주행 시 엔진 정지 스위치를 사용하면 엔진이 갑자기 꺼져 주행 안전이 저하됩니다.

엔진 정지 스위치를 사용하여 엔진을 정지한 경우에는 이그니션 스위치를 **OFF** 위치로 돌립니다. 이그니션 스위치를 **OFF** 위치로 돌리지 않으면 배터리가 방전됩니다.

오도미터

수치가 **999,999**를 초과하면 디스플레이가 **999,999**로 고정됩니다.

트립미터

수치가 **999.9**를 초과하면 트립미터가 **0.0**으로 되돌아갑니다.

문서 가방

리어 시트 아래에 있는 플라스틱 문서 가방에 사용자 설명서, 등록 및 보험 정보를 보관할 수 있습니다.

정화 차단 시스템

모터사이클이 넘어지면 뱅킹(기울임 각도) 센서가 자동으로 엔진과 연료 펌프를 정지시킵니다. 센서를 리셋하려면 엔진을 다시 시동하기 전에 이그니션 스위치를 **OFF** 위치로 돌렸다가 다시 **ON** 위치로 돌립니다.

알코올이 함유된 연료

클린 에어 표준에 부합되도록 배출을 줄이기 위해 일부 지역에서는 알코올이 섞인 일부 기존 연료가 사용됩니다. 혼합 연료를 사용하려는 경우에는 연료가 무연이고 최소 옥탄가 요건을 충족하는지 확인합니다.

이 모터사이클에는 다음과 같은 연료 혼합물을 사용할 수 있습니다.

- 에탄올(에틸 알코올) 10%(최대)
 - ▶ 에탄올이 함유된 가솔린(가소홀)

에탄올을 10% 이상(또는 메탄올 5% 이상)을 함유하고 있는 가솔린을 사용하는 경우,

- 연료 탱크의 도장이 손상될 수 있습니다.
- 연료 라인의 고무 튜브가 손상될 수 있습니다.
- 연료 탱크가 부식될 수 있습니다.
- 주행 성능이 저하될 수 있습니다.

주의

공인된 비율 이상을 함유하는 혼합 연료를 사용하면 연료 시스템의 금속, 고무, 플라스틱 부품이 손상될 수 있습니다.

바람직하지 않은 작동 증상이나 성능 문제를 발견한 경우 다른 브랜드의 가솔린을 사용해 보십시오.

촉매 장치

이 모터사이클에는 삼원 촉매 장치가 장착되어 있습니다. 이 촉매 장치에는 배기 가스의 탄화수소(HC), 일산화탄소(CO), 질소 산화물(NOx)을 안전한 혼합물로 변환시키는 고온 화학 반응에서 촉매 역할을 하는 귀금속이 들어 있습니다.

결함이 있는 촉매 장치는 대기 오염을 유발하고 엔진 성능을 저하시킬 수 있습니다. 교체 시에는 반드시 Honda 순정품 또는 이와 상응하는 제품으로 교체해야 합니다.

다음 지침을 준수하여 모터사이클의 촉매 장치를 보호합니다.

- 항상 무연 가솔린을 사용합니다. 유연 가솔린을 사용하면 촉매 장치가 손상됩니다.
- 엔진을 양호한 작동 상태로 유지합니다.
- 엔진이 실화, 역화, 실속 또는 기타 이상 작동을 일으키는 경우, 주행을 멈추고 엔진을 끈 다음, 모터사이클 정비를 의뢰하십시오.

모터사이클 관리

모터사이클을 오래 사용하기 위해서는 자주 청소하고 닦는 것이 중요합니다. 모터사이클이 깨끗하면 잠재적인 문제점을 쉽게 발견할 수 있습니다.

특히 도로 결빙을 방지할 때 사용되는 해수와 염분은 부식 형성을 촉진합니다. 해안 도로나 약품 처리된 도로를 주행한 후에는 반드시 모터사이클을 철저히 세척하십시오.

세척

세척하기 전에 먼저 엔진, 머플러, 브레이크 및 기타 고온 제품을 식힙니다.

1. 가든 호스로 모터사이클을 철저히 씻어 내어 먼지를 제거합니다.
2. 필요한 경우 유연제를 적신 스펀지나 부드러운 수건을 사용하여 도로 먼지를 제거합니다.
 - ▶ 윈드스크린, 헤드라이트 렌즈, 패널 및 기타 플라스틱 부품이 긁히지 않도록 각별히 주의하며 청소하십시오.

에어 클리너, 머플러 및 전기 부품에 물을 직접 분사하지 마십시오.

3. 다량의 깨끗한 물로 모터사이클을 철저히 씻어 냅니다.
4. 모터사이클의 물기가 마르면 유동 부품을 윤활합니다.
 - ▶ 브레이크나 타이어에 윤활유를 흘리지 마십시오. 브레이크 디스크 또는 패드가 오일로 오염되면 제동 효과가 크게 저하되어 충돌 사고가 발생할 수 있습니다.
5. 모터사이클을 씻고 건조한 다음 즉시 드라이브 체인에 윤활유를 도포하십시오.
6. 부식 방지를 위해 왁스를 발라줍니다.
 - ▶ 너무 강한 세제나 화학제가 함유된 제품은 사용하지 마십시오. 모터사이클의 금속, 도장 및 플라스틱이 손상될 수 있습니다. 타이어와 브레이크의 왁스는 깨끗하게 유지하십시오.
 - ▶ 모터사이클에 매트 도장 부품이 있는 경우 이 표면에 왁스 코팅을 실시하면 안 됩니다.

Ⅰ 세척 시 주의 사항

세척 시 다음 지침을 준수하십시오.

- 고압 세척기를 사용하지 마십시오.
 - ▶ 고압수 클리너는 이동 부품과 전기 부품을 손상시킬 수 있으므로 미 작동 상태로 간주됩니다.
- 머플러에 물을 직접 분사하지 마십시오.
 - ▶ 머플러에 물이 유입되면 시동이 걸리지 않거나 머플러가 부식될 수 있습니다.
- 브레이크를 건조시키십시오.
 - ▶ 수분이 있으면 제동 효과가 저하됩니다. 세척 후 저속으로 주행하며 간헐적으로 브레이크를 밟아 브레이크를 건조시킵니다.
- 시트 아래에 물을 직접 분사하지 마십시오.
 - ▶ 시트 아래 공간에 물이 유입되면 문서는 물론 다른 소지품도 손상될 수 있습니다.

- 에어 클리너에 물을 직접 분사하지 마십시오.
 - ▶ 에어 클리너에 물이 유입되면 엔진 시동이 걸리지 않을 수 있습니다.
- 헤드라이트 주변에 물을 직접 분사하지 마십시오.
 - ▶ 헤드라이트 내부에 찬 습기는 엔진을 작동한 후 몇 분이 지나면 사라집니다.

알루미늄 부품

알루미늄은 먼지, 진흙 또는 도로 염분에 접촉하면 부식됩니다. 정기적으로 알루미늄 부품을 청소하고 긁힘 방지를 위해 다음 지침을 준수하십시오.

- 뺏뺏한 브러시, 쇠수세미 또는 연마제가 함유된 클리너를 사용하지 마십시오.
- 연석을 타고 넘거나 연석에 긁히도록 주행하지 마십시오.

패널 및 윈드스크린

긁힘이나 흠집 방지를 위해 다음 지침을 준수하십시오.

- 부드러운 스펀지와 다량의 물로 조심스럽게 세척하십시오.

- 잘 지워지지 않는 얼룩을 제거할 때는 희석한 세제로 세척한 후 다량의 물로 철저히 씻어 내십시오.
- 계기, 윈드스크린, 패널 또는 헤드라이트에 휘발유, 브레이크액 또는 세제가 묻지 않도록 하십시오.

배기 파이프 및 머플러

배기 파이프 및 머플러가 도장되었을 때 시중에서 구입할 수 있는 연마성 주방 세정제를 사용하면 안 됩니다. 중성 세제를 사용하여 배기 파이프와 머플러의 도장 표면을 청소합니다. 배기 파이프 및 머플러가 도장 처리되었는지 확실하지 않으면 혼다 딜러에게 문의하십시오.

모터사이클 보관

모터사이클을 실외에 보관하는 경우에는 모터사이클 전체 커버 사용을 고려해야 합니다. 장기간 주행하지 않을 경우에는 다음 지침을 준수하십시오.

- 모터사이클을 닦은 후 매트 도장면을 제외한 모든 도장면에 왁스를 바릅니다. 크롬 부분에는 부식 방지 오일을 바릅니다.
- 드라이브 체인을 윤활시킵니다. →43페이지
- 모터사이클을 정비 스탠드에 올려 놓고 볼록을 놓아 두 타이어가 모두 지면에 닿지 않도록 합니다.
- 비가 온 후에는 바디 커버를 벗기고 모터사이클을 건조시킵니다.
- 배터리(→53페이지)가 방전되지 않도록 배터리를 분리해 둡니다. 배터리는 그늘지고 환기가 잘 되는 장소에서 충전합니다.
 - ▶ 배터리를 분리하지 않고 그대로 두려면 음극 ⊖ 단자를 분리하여 방전되지 않도록 하십시오.

모터사이클을 보관소에서 꺼낸 후에는 점검 유지 주기표에 필요한 점검유지 항목을 모두 점검합니다.

모터사이클 수송

모터사이클을 수송해야 하는 경우에는 로딩 램프 또는 리프팅 플랫폼, 그리고 모터사이클 고정 스트랩이 있는 모터사이클 트레일러나 평상형 트럭 또는 트레일러에 실어야 합니다. 절대로 지면에 휠이 닿은 상태로 모터사이클을 견인하지 마십시오.

주의

모터사이클을 견인하면 변속기가 심하게 손상될 수 있습니다.

운전자와 환경

모터사이클을 소유하고 주행하는 것은 즐거운 일이 될 수 있지만 환경 보호에 대한 책임을 다해야 합니다.

현명한 클리너 선택

모터사이클을 세척할 때는 생물 분해성 세제를 사용하십시오. 대기권 보호 오존층을 파괴하는 염화불화탄소(CFC, 프레온 가스)가 함유된 에어졸 스프레이 클리너는 사용하지 마십시오.

폐기물 재활용

오일 및 기타 유독성 폐기물은 규정 용기에 담아 재활용 센터로 보내십시오. 지역 내 재활용 센터를 알아보고 재활용 불가능한 폐기물 처리 방법에 대한 지침을 얻으려면 지역 공사나 공공 공사 또는 환경 관리국에 문의하십시오. 사용한 엔진 오일을 쓰레기에 버리거나 마구 쏟아버리거나 지면에 버리지 마십시오. 사용한 오일, 휘발유, 냉각수, 세정제에

는 독성이 함유되어 환경 미화원에게 상해를 입히고 식수, 호수, 강과 바다를 오염시킬 수 있습니다.

일련 번호

프레임 및 엔진 일련 번호는 모터사이클을 고유하게 식별해주는 번호로서 모터사이클을 등록할 때 필요합니다. 교체 부품을 주문할 때도 이 번호가 필요할 수 있습니다. 프레임 번호는 스티어링 헤드의 오른쪽에 각인되어 있습니다. 엔진 번호는 크랭크 케이스의 측면에 각인되어 있습니다. 이들 번호를 기록해서 안전한 장소에 보관하시기 바랍니다.



제원

제원

■ 주요 구성 요소

형	NC41	
전장	2,035 mm(80.1in)	
전폭	720 mm(28.3in)	
전고	1,120 mm(44.1in)	
축거	1,380 mm(54.3in)	
최저 지상고	145 mm(5.7in)	
캐스터 각도	25° 00'	
트레일	95 mm(3.7in)	
공차 하중	KO형 제외	
	CBR300R	161kg(355lb)
	CBR300RA	164kg(362lb)
	KO형	
	CBR300R	160kg(353lb)
	CBR300RA	165kg(364lb)
최대 하중*1	KO형 제외	180kg(397lb)
	KO형	160kg(353lb)
최대 화물 중량 (KO형 제외)	8 kg(18lb)	
탑승 인원	운전자와 동승자 1인	
최소 회전 반경	2.5m(8.2ft)	

*1 운전자, 동승자, 모든 화물 및 액세서리 포함

배기량	286cm ³ (17.45cu-in)	
보어 x 스트로크	76 x 63mm(2.99 x 2.48in)	
압축비	10.7:1	
연료	무연 휘발유 권장: 91 RON 이상	
탱크 용량	13ℓ(3.43 US gal, 2.86 Imp gal)	
배터리	YTX7L-BS	
	12V-6.0Ah(10 HR)/6.3Ah(20 HR)	
	1단 3.416	
	2단 2.250	
	3단 1.650	
	4단 1.350	
기어비	5단 1.166	
	6단 1.038	
	감속비	2.807 / 2.571
	(초기/최종)	

■ 정비 데이터

타이어 크기	프런트	110/70-17M/C 54S
	리어	140/70-17M/C 66S
타이어 유형	바이어스-플라이, 튜브리스	
권장 타이어	프런트	IRC RX-01FD
	리어	IRC RX-01RZ
타이어 공기압 (운전자에 한함)	프런트	200kPa(2.00kgf/cm ² , 29psi)
	리어	200kPa(2.00kgf/cm ² , 29psi)
타이어 공기압 (운전자 및 동승자)	프런트	200kPa(2.00kgf/cm ² , 29psi)
	리어	225kPa(2.25kgf/cm ² , 33psi)
최소 트레드 깊이	프런트	1.5mm(0.06in)
	리어	2.0mm(0.08in)
스파크 플러그 (표준)	SIMR8A9 (NGK)	
스파크 플러그 간격	(조정 불가)	0.80 - 0.90mm (0.031 - 0.035in)
	Idle speed	1,400 ± 100 rpm
권장 엔진 오일	혼다 4스트로크 모터사이클 오일 API 서비스 등급 SG 이상("Energy Conserving"이 표시된 오일 제외) SAE 10W-30, JASO T 903 표준 MA	

엔진 오일 용량	배출 후	1.4ℓ(1.5 US qt, 1.2 Imp qt)
	배출 및 엔진 오일 필터	1.5ℓ(1.6 US qt, 1.3 Imp qt)
	교환 후 분해 후	1.8ℓ(1.9 US qt, 1.6 Imp qt)
	권장 브레이크액	Honda DOT 4 브레이크액
냉각 시스템 용량	1.1ℓ(1.2 US qt, 1.0 Imp qt)	
권장 냉각수	Pro Honda HP 냉각수	

제원

권장 드라이브 체인 윤활유	O링 체인용으로 특별히 고안된 드라이브 체인 윤활유. 권장 윤활유가 없는 경우 SAE 80 또는 90 기어 오일을 사용하십시오.		
드라이브 체인 처짐	20 - 30mm(0.8 - 1.2in)		
표준 드라이브 체인	DID 520VF 또는 RK 520KLO 링크 개수	108	
표준 스프로킷 크기	엔진 스프로킷	14T	
	리어 휠 스프로킷	36T	

■ 벌브

헤드라이트	12V-55W x 2		
브레이크등/후미등	12V-21/5W		
프런트 방향 지시등	12V-21W x 2		
리어 방향 지시등	12V-21W x 2		
위치등	12V-5W x 2		
번호판등	12V-5W		

■ 퓨즈

메인 퓨즈	30A		
기타 퓨즈	CBR300R	15A, 10A	
	CBR300RA	30A, 15A, 10A	

■ 토크 제원

엔진 오일 드레인 볼트	24N·m(2.4kgf·m, 18lbf·ft)		
오일 필터 커버 볼트	12N·m(1.2kgf·m, 9lbf·ft)		
리어 액슬 너트	88N·m(9.0kgf·m, 65lbf·ft)		
드라이브 체인 조정 록 너트	21N·m(2.1kgf·m, 15lbf·ft)		
프런트 액슬 너트	59N·m(6.0kgf·m, 44lbf·ft)		
브레이크 캘리퍼 마운팅 볼트	30N·m(3.1kgf·m, 22lbf·ft)		
프런트 액슬 핀치 볼트	22N·m(2.2kgf·m, 16lbf·ft)		

A

ABS(잠김 방지 브레이크 시스템)
인디케이터24, 79

P

PGM-FI(프로그램 제어 방식의
연료 분사) 기능불량 표시등(MIL)24, 79

ㄱ

가소홀98
개조16
경고 인디케이터 켜짐79
계기20
공구 키트48
과열78
권장
 냉각수43
 연료30
 오일41
기능불량 표시등(MIL)24, 79
기어 변속29

ㄴ

냉각수 43, 59
냉각수 고온 인디케이터 78
냉각수 온도 게이지 21

ㄷ

드라이브 체인 64
디지털 시계 조정 23

ㄹ

라벨 6
리어 서스펜션 73
리어 시트 49

ㅁ

모터사이클 관리 100
모터사이클 보관 102
모터사이클 세척 100
모터사이클 수송 103
문제해결 76

번호	105
시동	28
오일	41, 55
오일 필터	56
정지	97
정지 스위치	26, 28, 97
엔진 시동	28
엔진 정지	97
엔진 플러딩	28
연료	
게이지	21
권장	30
잔여	21
탱크 용량	30
연료 보충	30
오도미터	22, 97
오일	
엔진	41, 55
이그니션 스위치	27, 28
이그니션 키	96
이미지 라벨	6
인디케이터	24
일련 번호	105

ㄱ

잠김 방지 브레이크 시스템(ABS)	13
장비	
사용설명서	97
공구 키트	48
적재 지침	17
적재 한계	17
전기적 문제	88
점검유지	
기본 사항	37
안전	33
주기표	34
중요성	33
점화 차단 시스템	
뱅크 센서	97
제동	12
제원	106
주차	14
주행 시 주의사항	12
중량 제한	17
중립 인디케이터	25
최대 중량 제한	17

색인

ㄱ		헤드라이트 에임	74
	크랭크케이스 브리더	헬멧 홀더	31
	클러치 시스템	흔 버튼	26
	클립	환경	104
		취발유	30, 98
ㄷ		휠	
	타이어	리어 분리	85
	공기압	프런트 분리	82
	교체		
	펑크		
	타코미터		
	트립미터		
ㅍ			
	퓨즈		
	프런트 시트		
	프레임 번호		
ㅎ			
	하이빔 인디케이터		
	헤드라이트 조광기 스위치		

촉매장치

이 모터사이클에는 촉매장치가 장착되어 있습니다.

촉매장치에는 촉매 역할을 하는 귀금속이 들어 있어 금속에는 영향을 미치지 않으면서 배기 가스의 화학 반응을 촉진시킵니다. 이 촉매장치는 탄화수소물(HC), 일산화탄소(CO) 및 질소산화물(NOx)을 처리합니다. 교체는 Honda 순정품이나 이와 동등한 제품으로만 해야 합니다.

촉매장치는 화학 반응을 위해 고온에서 작동해야 합니다. 이 장치는 근처에 있는 가연성 물질을 연소시킬 수 있습니다. 모터사이클을 키가 큰 잔디, 마른 잎 또는 기타 발화성 물질로부터 멀리하여 주차 하십시오.

결함이 있는 촉매장치는 대기 오염을 유발하고 엔진 성능을 저하시킬 수 있습니다. 모터사이클의 촉매 장치를 보호하기 위해 다음 지시 사항들을 따르십시오.

- 항상 무연 휘발유를 사용합니다. 유연 가솔린은 소량을 사용할 경우에도 촉매 금속을 오염시켜 촉매장치의 성능을 저하시킵니다.
- 엔진을 양호한 작동 상태로 유지합니다. 이상이 있는 엔진은 촉매장치를 과열하게 만들어 촉매장치나 모터사이클에 손상을 가져옵니다.
- 엔진이 실화, 역화, 실속 또는 기타 이상 작동을 일으키는 경우, 주행을 멈추고 엔진을 끄십시오. 가능한 한 빨리 모터사이클 정비를 의뢰하십시오.

대기 환경 보전법 및 관계 법령에 의거 본 차량의 배출가스 관련부품 성능에 대한 무상 보증 기간은 2년 또는 20,000km 입니다.

자기인증 라벨 부착 위치 안내문

- 자동차 관리법 제 106조 (이륜차의 자기인증 표시등에 관한 규정)에 의거하여 자기 인증 라벨을 아래와 같은 위치에 부착하였습니다.



자기인증 라벨

최소제조사 HONDA MOTOR CO., LTD. 수입자명 HONDA KOREA CO., LTD.			
제작년도 2008	차종 이륜자동차	차량중량 235 kg	
원산지	타이완(중국)	공기압(MAX.)	압
전축중량 198 kg	150/73ZR(17MC)58H	200kPa(12.50kgf/cm ²)	17MC(17.5.5)
후축중량 188 kg	150/52ZR(17MC)73R	200kPa(12.50kgf/cm ²)	17MC(17.5.5)
이 자동차는 대한민국 자동차 관리법령에 적합하게 제작(수입)되었습니다.			
차대번호	[REDACTED]		차명 CBR600F

제작 결함 사항 보고

제작사 : 혼다코리아 주식회사

주 소 : 서울시 강남구 테헤란로 98길 8 KT&G 코스모 대치타워 11F

연락처 : 02-3416-3300(대표)

제작 결함 사항에 관하여...

귀하의 자동차에 잦은 고장 등의 문제로 인하여 교통 사고를 유발 할 수 있는 안전 관련 결함 등이 있다고 판단되면, 귀하는 자신 및 다른 사람의 안전을 위하여 즉시 혼다코리아(주)와 국토 해양부에 연락해 주시기 바랍니다. 국토 해양부는 소비자 불만 사항 등을 접수하여 분석한 후 해당 사항이 제작결함 가능성이 있다고 판단되는 경우 제작결함 조사를 실시하여 해당 제작사에게 제작결함 시정(Recall)등의 조치를 취할 것입니다.

소비자 불만 접수(자동차 결함 신고)등의 창구는 다음과 같습니다.

자동차 결함 신고 센터

- 제작 결함 신고 전용 전화: 080-357-2500
- 인터넷 홈페이지: www.car.go.kr

본 차량에 대한 문의, 상담은 혼다 판매점이나 전국공통
무료 전화로 아래의 고객 상담센터에서 받고 있습니다.

080-322-3300

혼다 코리아㈜ 고객 상담센터

접수시간 09:30 - 18:00

135-846 서울시 강남구 테헤란로 98길 8 KT&G 코스모대치타워 11F

- 소재지, 전화번호가 변경될 수 있으므로 양지하시기 바랍니다.

본 저작물의 한국어판 저작권은 혼다 코리아㈜가 소유합니다.

저작권법에 의하여 한국내에서 보호를 받는 저작물이므로 무단전재와 무단 복제를 금합니다.

HONDA
The Power of Dreams