

Honda Händler: Bitte händigen Sie ein Exemplar dieser Anleitung an den Kunden aus.

TEILELISTE

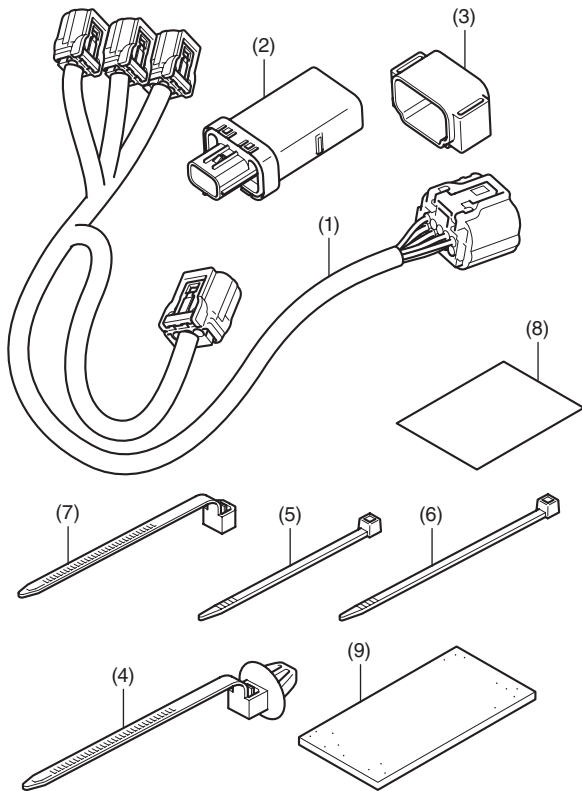

Nr.	Bezeichnung	Anzahl
(1)	Zusatzkabelbaum der Griffheizung	1
(2)	Heizungsregler	1
(3)	Aufhängung	1
(4)	Clip-Binder	1
(5)	Kabelbinder (schmal/kurz)	6
(6)	Kabelbinder (schmal/lang)	6
(7)	Kabelbinder (breit)	2
(8)	URL-Blatt	1
(9)	Dämpfer	2

GRIFFHEIZUNG Separat erhältlich

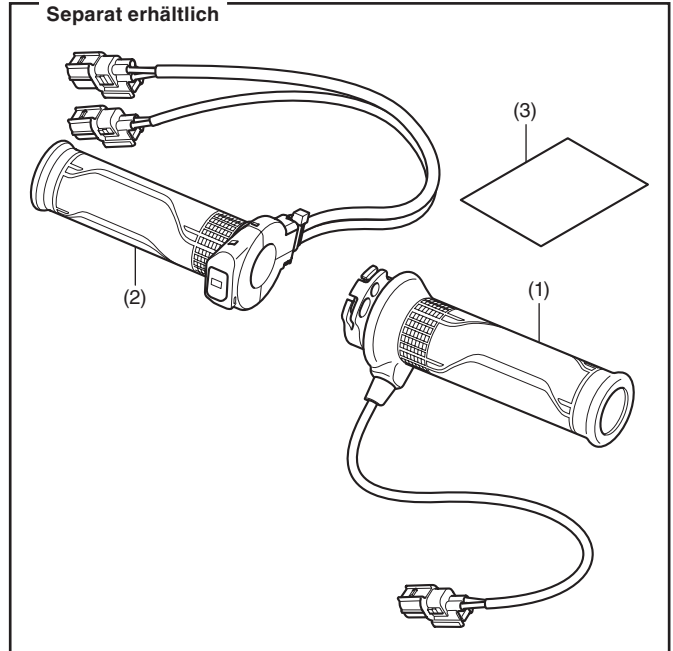

Nr.	Bezeichnung	Anzahl
(1)	Rechte Griffheizung	1
(2)	Linke Griffheizung	1
(3)	URL-Blatt	1

ERFORDERLICHE WERKZEUGE UND HILFSMITTEL

Schlitzschraubendreher
 Zange
 Honda Kleber A
 Gewindegewisselack
 Markierstift
 Maßstab
 Isolierband
 Schmierfett
 Isopropanol
 Putzlappen

DREHMOMENTTABELLE

Die Drehmomente für ausgebaute Teile sind dem Serviceheft zu entnehmen.

MONTAGE

▲ VORSICHT

- Warten Sie vor dem Einbau des Zubehörs, bis Motor, Auspuffanlage, Kühler usw. abgekühlt sind, um Verbrennungen zu vermeiden.

ZUR BEACHTUNG:

- Trennen Sie den Gaszug entsprechend der Anweisungen im Serviceheft des Motorrads vom rechten Griff.
- Verwenden Sie zur sicheren Befestigung der Griffheizungen das empfohlene Haftmittel (Honda Kleber A) oder einen gleichwertigen Kleber.
- Öffnen und schließen Sie nach dem Einbau der rechten Griffheizung die Drosselklappe, um die Leichtgängigkeit zu überprüfen.
- Trennen Sie das Kabel für den Minuspol (-) der Batterie, bevor Sie dieses Zubehör installieren.
- Beim Abtrennen der Batterie werden die Speicher der Uhr gelöscht. Setzen Sie nach dem Wiederanschießen der Batterie die Speicher zurück.
- Montieren Sie die abgebauten Teile wieder am Motorrad und achten Sie darauf, dass keine Kabel eingeklemmt werden.
- Schneiden Sie nach dem Befestigen der Kabelbinder und des Clip-Binders an den Kabelbäumen die überschüssigen Enden der Kabelbinder und des Clip-Binders zurück. Achten Sie darauf, dass die Schnittkanten von Kabelbindern und Clip-Binder keinen anderen Kabelbaum oder den Bremsschlauch beeinträchtigen.
- Überprüfen Sie nach dem Einbau der Griffheizung die ordnungsgemäße Funktion der Leuchten (z. B. rechter/linker Blinker und Bremsleuchten).

1. Öffnen Sie den Sitz.
2. Bauen Sie die Batterieabdeckung wie abgebildet aus, und trennen Sie das Minuskabel (-) von der Batterie.

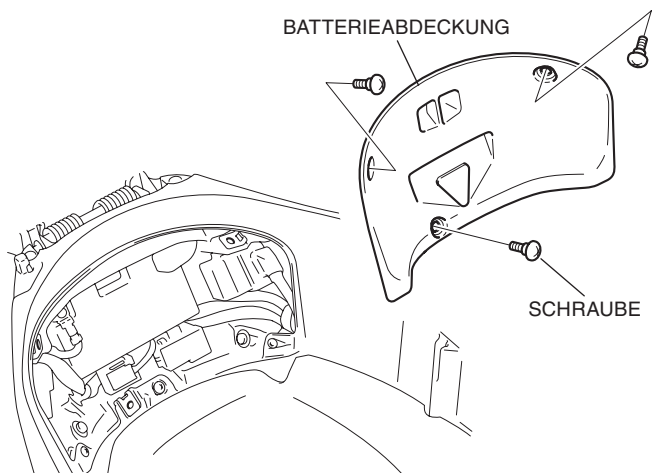

3. Entfernen Sie die linke Handgriffschutzblende und das Lenkergewicht, wie in der Abbildung dargestellt.

<Linke Seite>

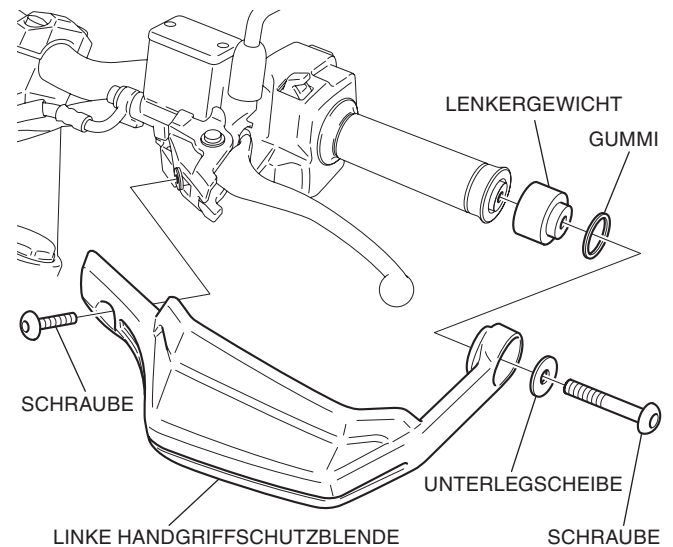

4. Entfernen Sie die rechte Handgriffschutzblende und das Lenkergewicht auf die gleiche Weise wie auf der linken Seite.

5. Bauen Sie den linken Griff entsprechend der Abbildung aus.

<Linke Seite>

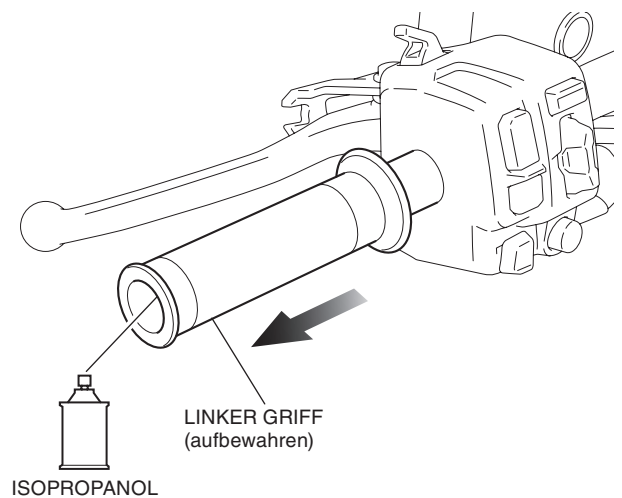

6. Entfernen Sie mit Isopropanol alle Haftmittelspuren vom linken Lenkerrohr.

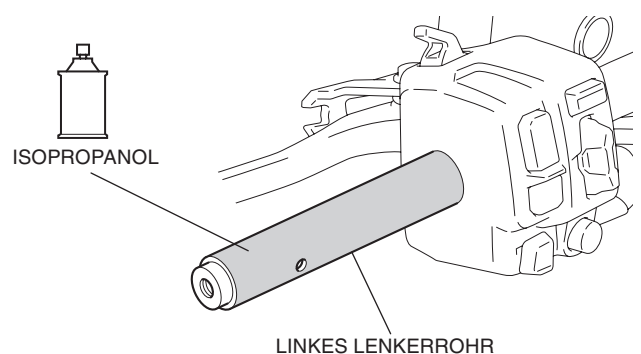

7. Markieren Sie den Kabelbaum der linken Griffheizung in der angezeigten Position.

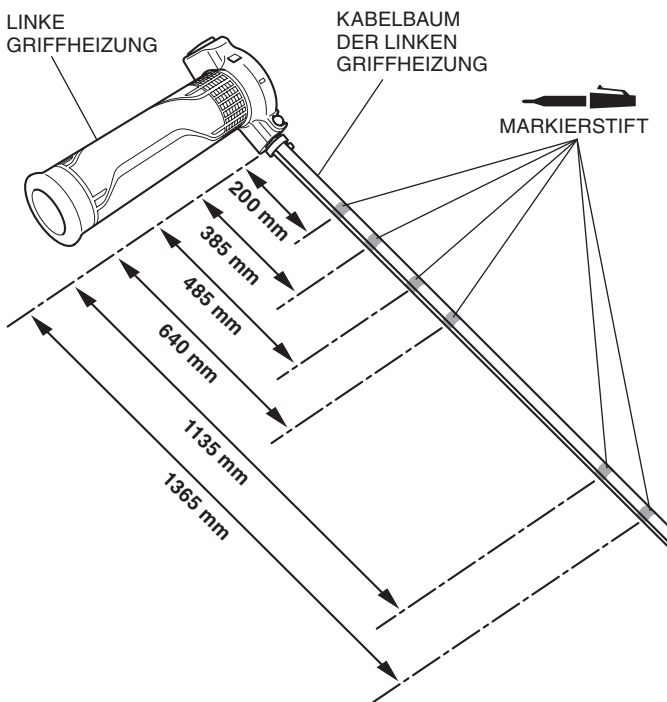

8. Tragen Sie entsprechend der Abbildung großflächig Honda Kleber A auf die Innenseite der linken Griffheizung auf.

ZUR BEACHTUNG

Lesen Sie die Anweisungen der Schritte 8 bis 11 vorher sorgfältig durch, damit Sie die Installation schnell vor Aushärten des Klebers abschließen. Lassen Sie das Motorrad von einem Helfer sichern, während Sie die Griffe einbauen.

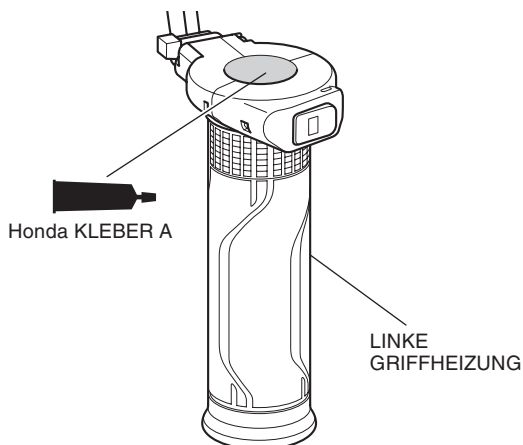

9. Tragen Sie Honda Kleber A, wie in der Abbildung dargestellt, auf das linke Lenkerrohr auf.

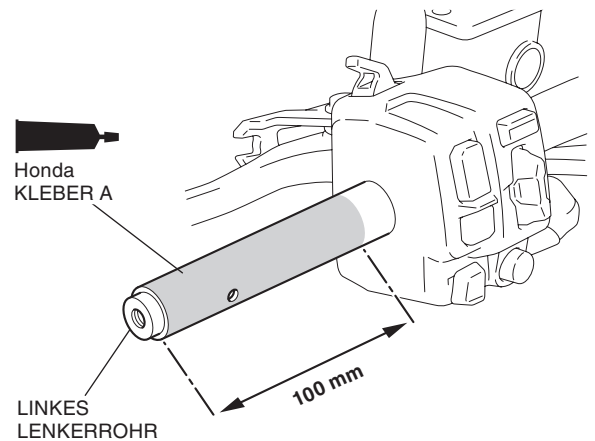

10. Sprühen Sie Isopropanol auf die Innenseite der linken Griffheizung und auf die Außenseite des linken Lenkerrohrs.

- **Dadurch soll die Ausrichtung zwischen Griffheizung und Lenker erleichtert werden.**

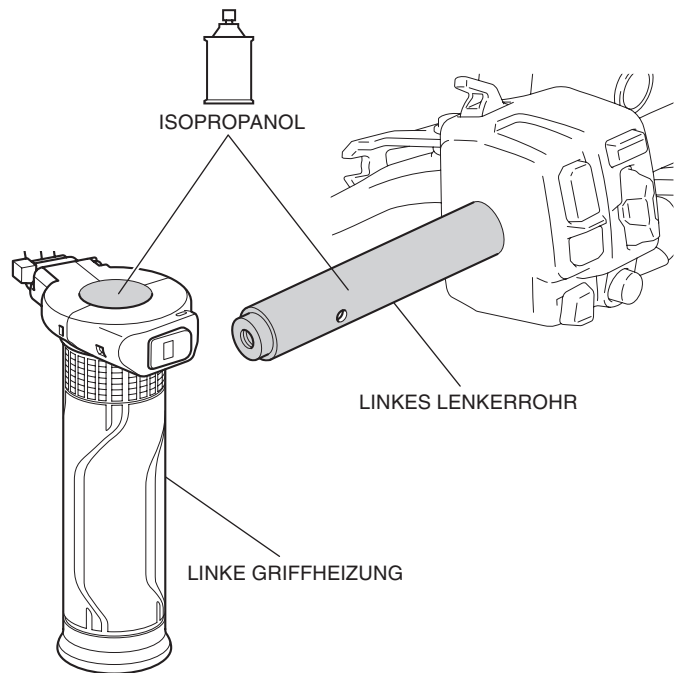

11. Schieben Sie entsprechend der Abbildung die linke Griffheizung auf den linken Lenkergriff.

- Lassen Sie das Motorrad von einem Helfer sichern, während Sie die Griffe einbauen.
- Wischen Sie den überschüssigen Kleber ab.

HINWEIS

- Schlagen Sie nicht mit einem Hammer auf das Griffende, und verdrehen Sie den Griff nicht, um die Griffheizung auf dem Lenker einzubauen, da sonst das Element beschädigt werden könnte.

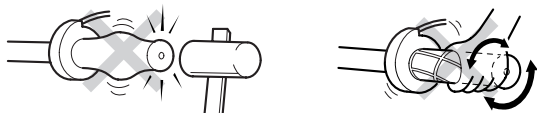

- Vermeiden Sie beim Einsetzen der linken Griffheizung, dass Druck auf den Schalter ausgeübt wird. Hierdurch könnte der Schalter brechen. Achten Sie beim Einbau außerdem darauf, dass keine Lücke zum Schalterhalter entsteht.



- Wenn sich der Griff beim Einbau auf halber Strecke verklemt, tragen Sie Isopropanol auf die Lücke zwischen der Griffheizung auf. Versuchen Sie nicht, den Griff der Heizung mit Gewalt oder einem Schraubendreher usw. zu entfernen. Das Kabel der Griffheizung könnte sonst beschädigt werden.
- Mindestens eine Stunde nach dem Einbau den linken Lenkergriff nicht berühren und den Heizschalter nicht einschalten.

Anhand der angegebenen Position ausrichten.

Ausrichten.

LINKE GRIFFHEIZUNG

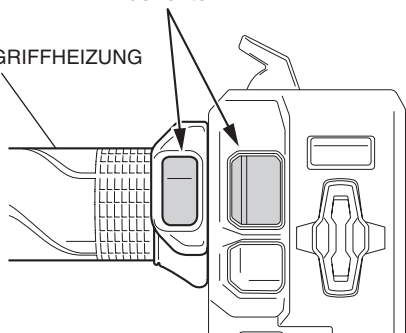

LINKE GRIFFHEIZUNG

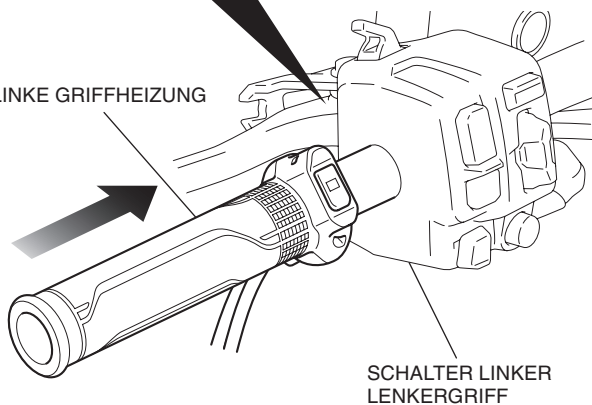

12. Entfernen Sie entsprechend der Abbildung die Schrauben.

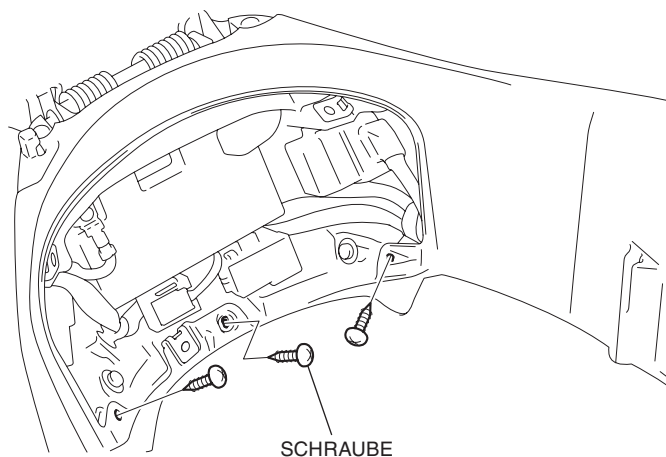

13. Entfernen Sie die Matte, wie in der Abbildung dargestellt.

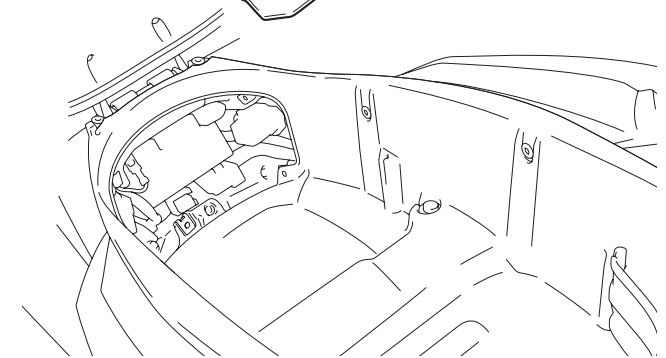
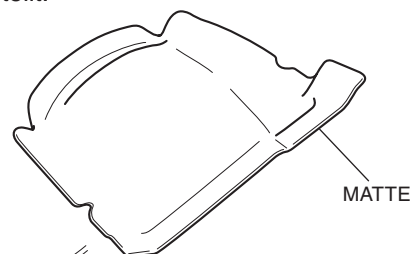

14. Entfernen Sie die mittlere obere Heckabdeckung wie abgebildet.

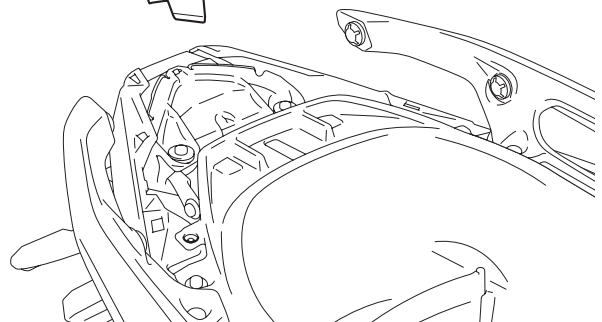
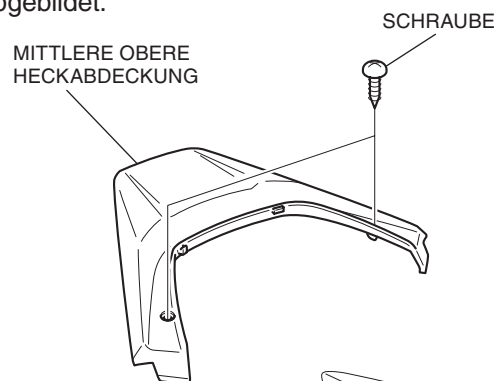

15. Entfernen Sie das seitliche Staufach wie abgebildet.

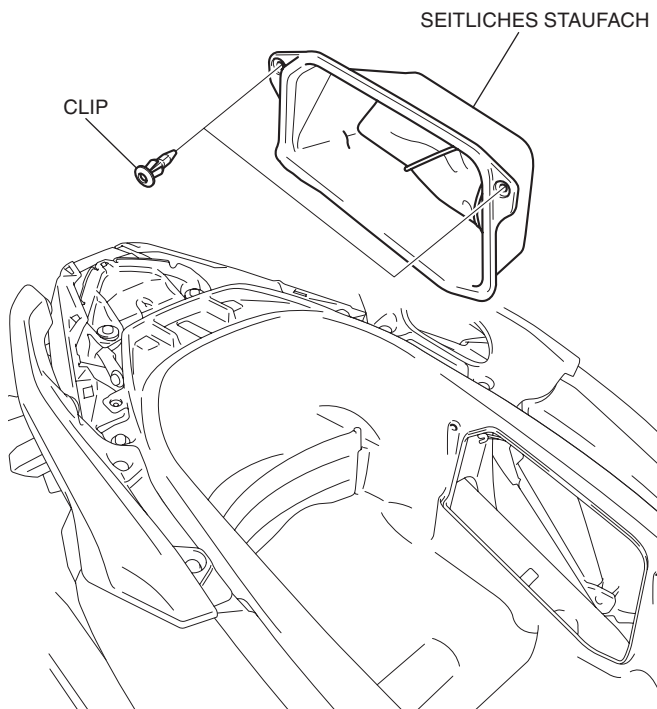

16. Bauen Sie den Clip aus, wie in der Abbildung dargestellt.

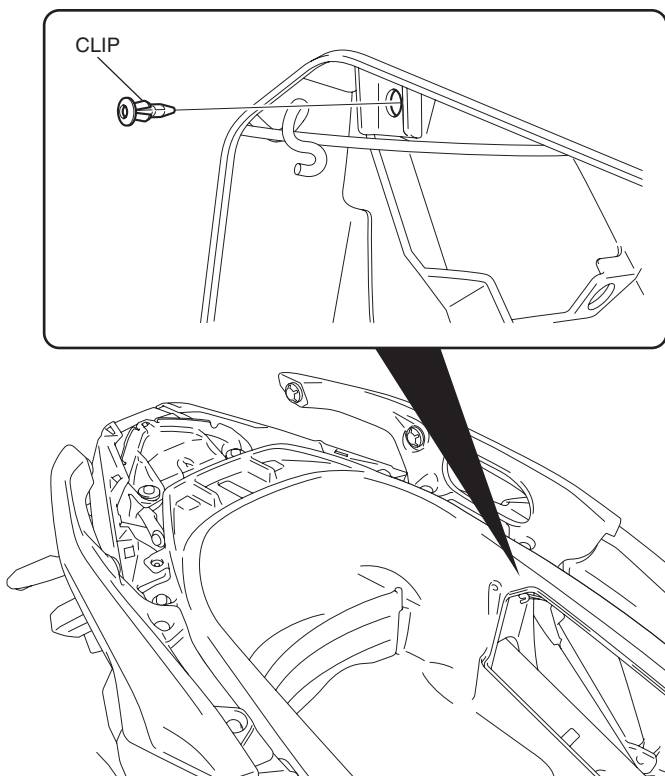

17. Bauen Sie die Clips wie dargestellt aus.

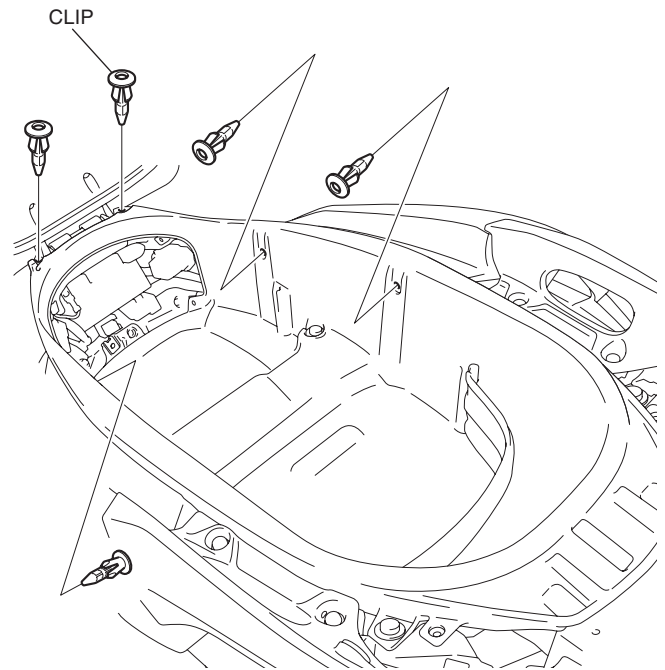

18. Entfernen Sie das Staufach, wie in der Abbildung dargestellt.

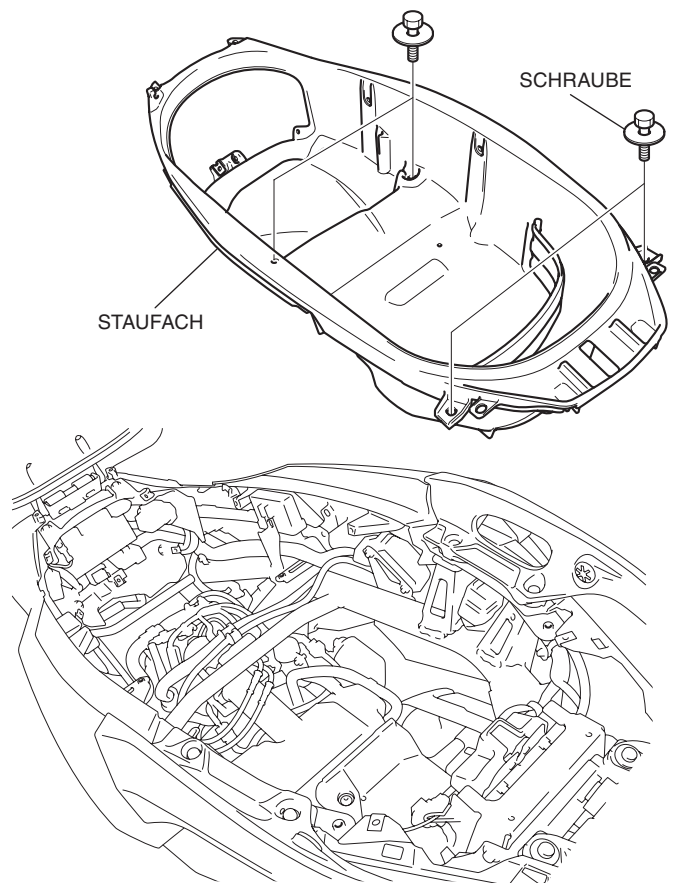

19. Entfernen Sie die rechte vordere Abdeckung B, wie in der Abbildung dargestellt.

<Rechte Seite>

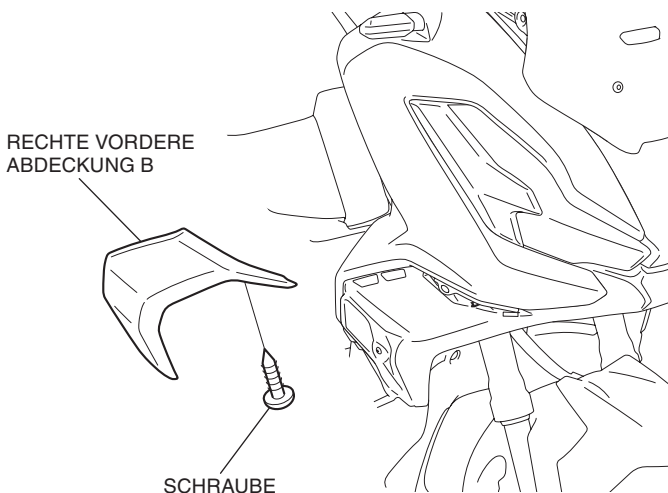

20. Bauen Sie die Clips wie dargestellt aus.

<Rechte Seite>

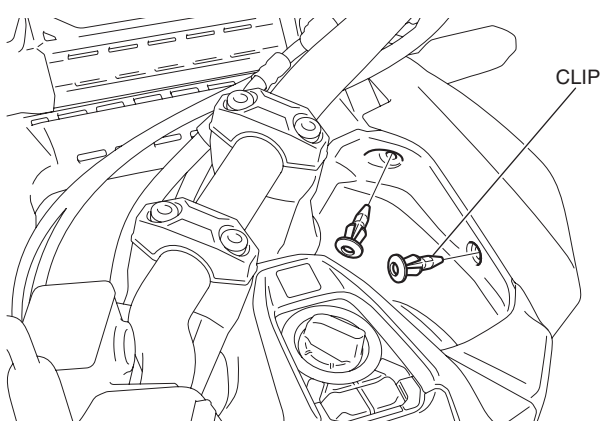

21. Entfernen Sie die rechte vordere Abdeckung A, wie in der Abbildung dargestellt.

RECHTE VORDERE ABDECKUNG A
Ziehen Sie den Steckverbinder ab.

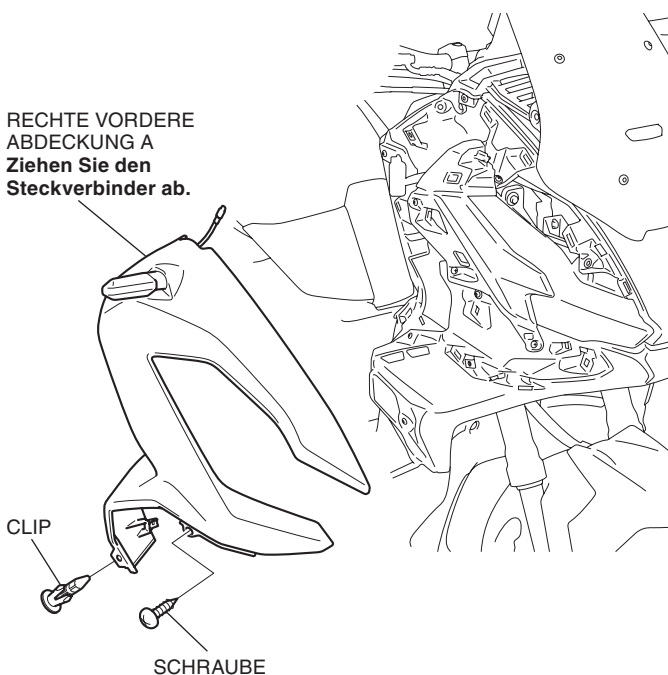

22. Öffnen Sie den Deckel und entfernen Sie die Teile, wie in der Abbildung dargestellt.

<Linke Seite>

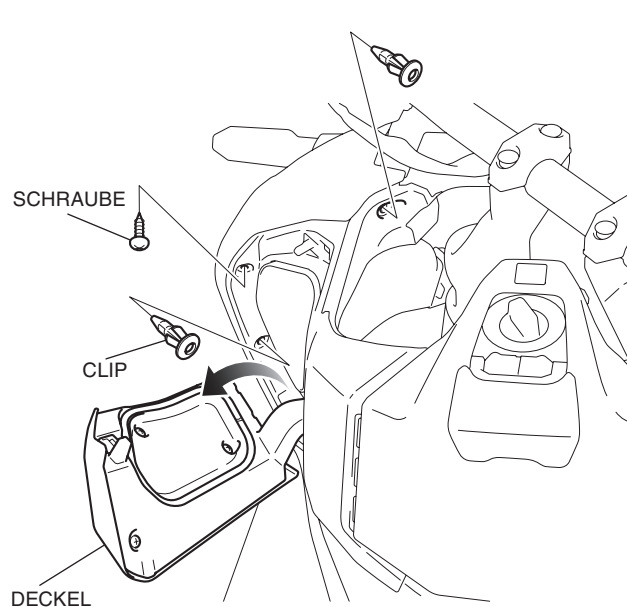

23. Entfernen Sie die linke vordere Abdeckung B und die linke vordere Abdeckung A auf die gleiche Weise wie auf der rechten Seite.

24. Entfernen Sie die Teile, wie in der Abbildung dargestellt.

- Wiederholen Sie den Vorgang auf der linken Seite.

<Rechte Seite>

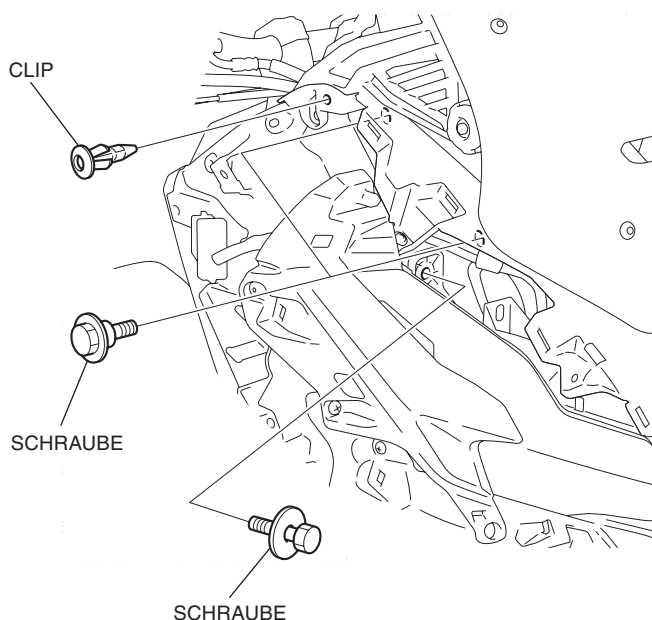

25. Entfernen Sie die Einstellverbindung des Windschilts, wie in der Abbildung dargestellt.

EINSTELLVERBINDUNG
DES WINDSCHILDS
Ziehen Sie den
Steckverbinder ab.

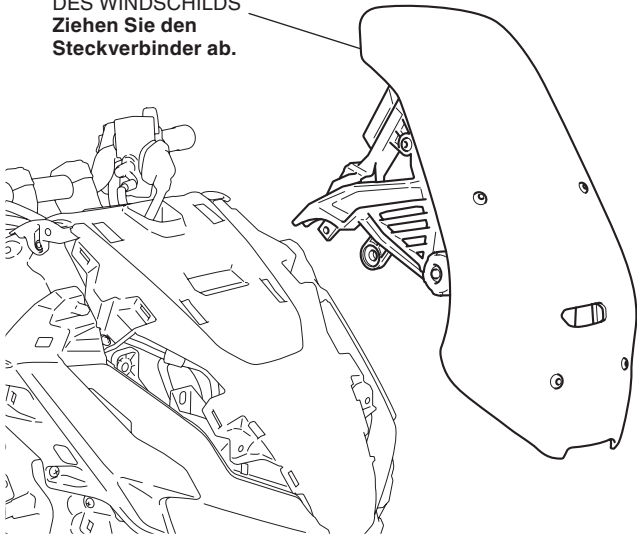

26. Entfernen Sie die Teile, wie in der Abbildung dargestellt.

- Wiederholen Sie den Vorgang auf der linken Seite.

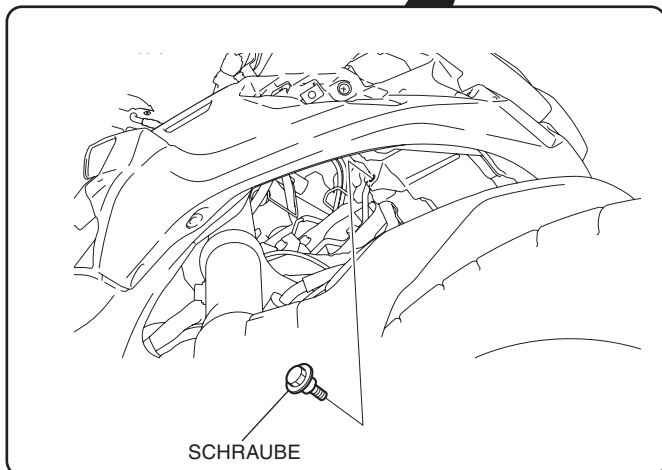
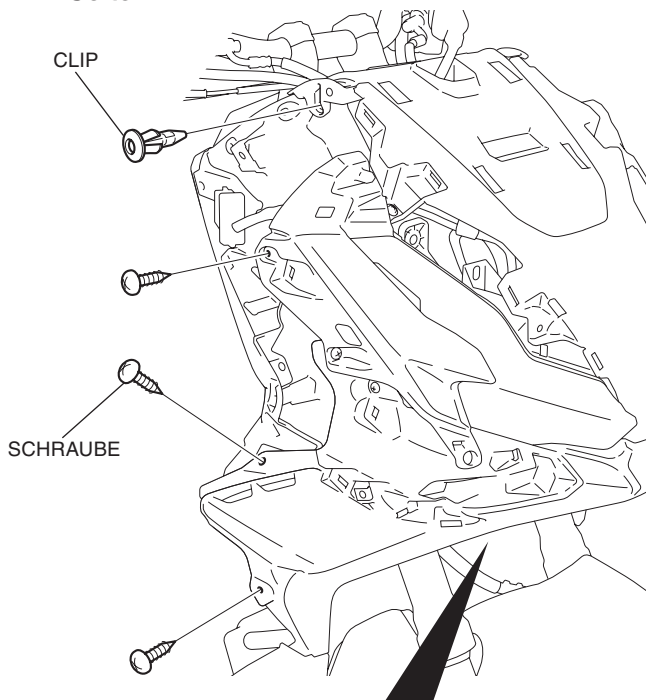

27. Bauen Sie die Clips wie dargestellt aus.

- Wiederholen Sie den Vorgang auf der linken Seite.

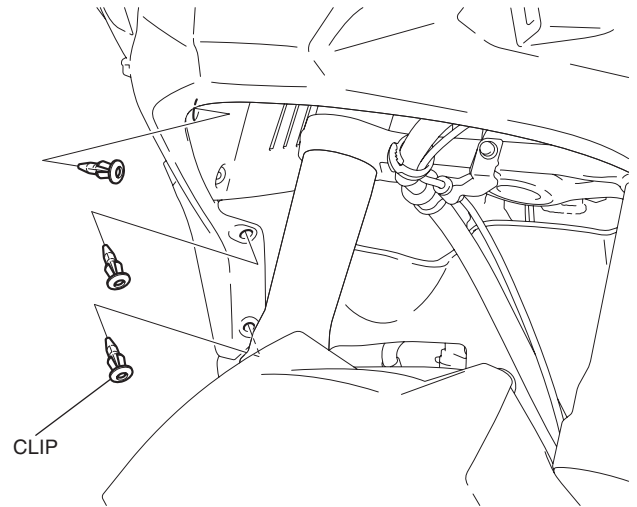

28. Bauen Sie die vordere Abdeckung aus, wie in der Abbildung dargestellt.

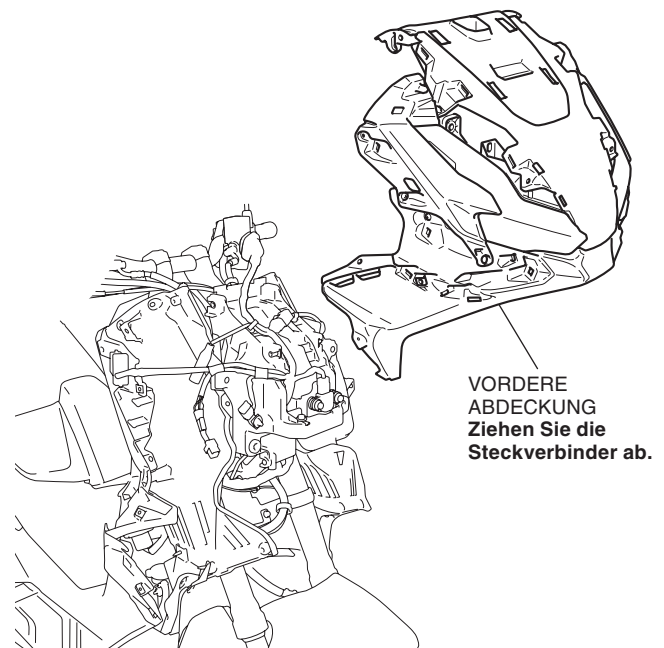

29. Entfernen Sie die äußere Innenabdeckung, wie in der Abbildung dargestellt.

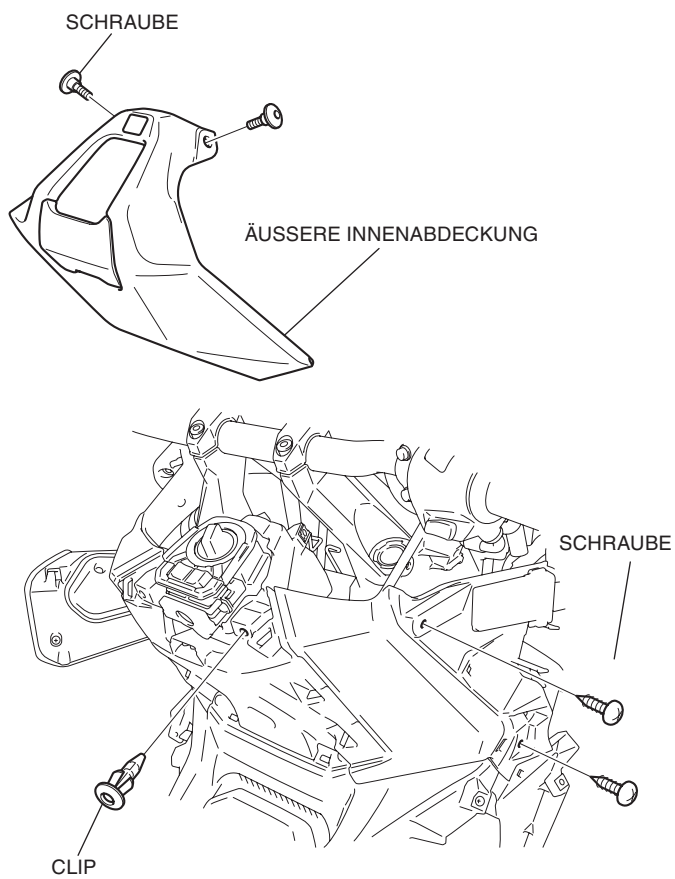

30. Entfernen Sie die rechte Innenverkleidung, wie in der Abbildung dargestellt.



31. Entfernen Sie die linke Abstellschaltereinheit, wie in der Abbildung dargestellt.

<Linke Seite>

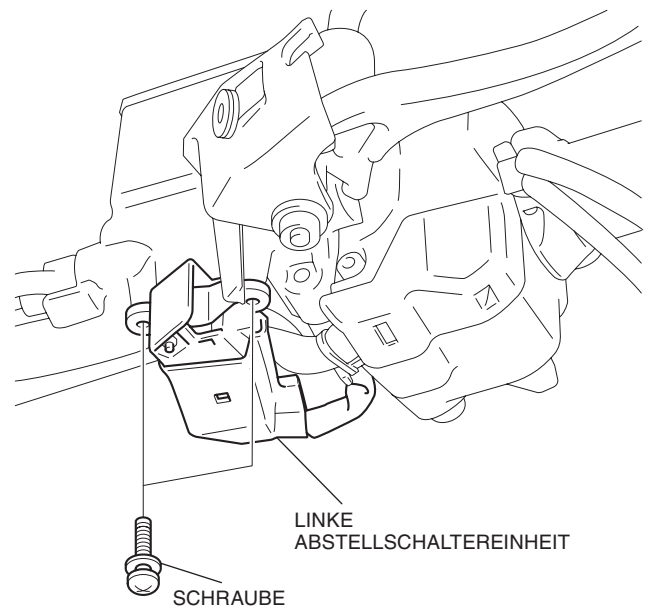

32. Verlegen Sie den Kabelbaum der linken Griffheizung, wie in der Abbildung dargestellt, und montieren Sie die linke Abstellschaltereinheit in umgekehrter Reihenfolge des Ausbaus.

- Stellen Sie sicher, dass der Kabelbaum nicht eingeklemmt ist oder zu fest sitzt.

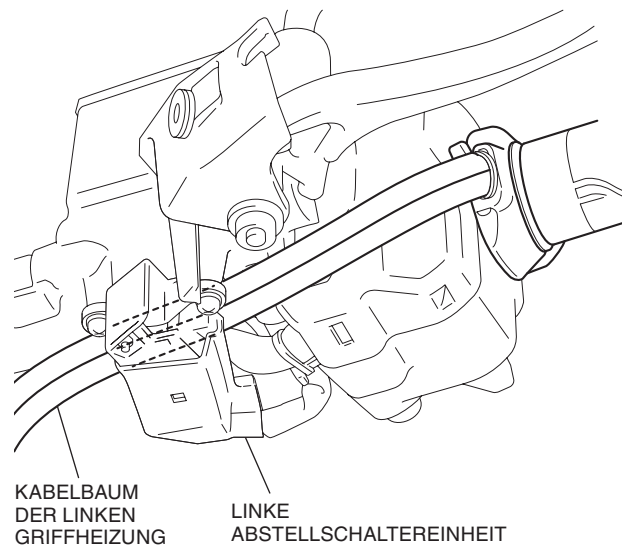

33. Verlegen Sie den Kabelbaum der linken Griffheizung, wie in der Abbildung dargestellt.

<Linke Seite>

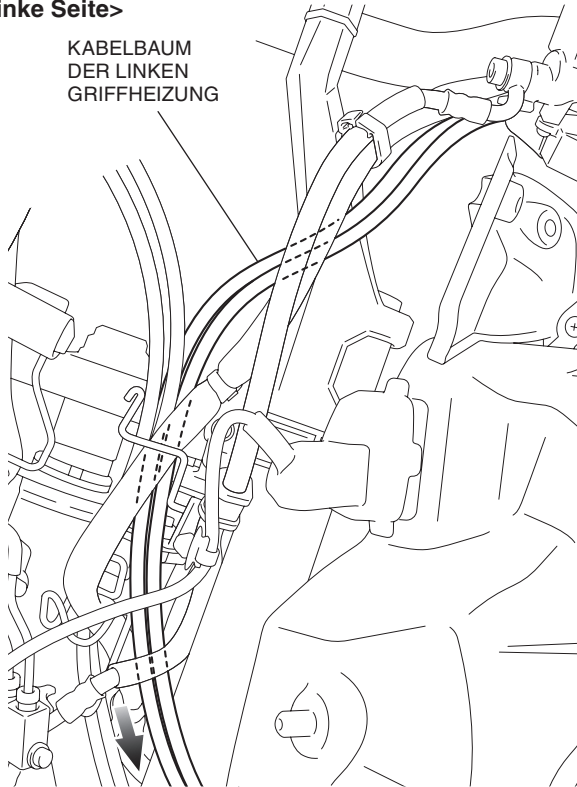

34. Befestigen Sie den Kabelbaum der linken Griffheizung, wie in der Abbildung dargestellt, mit dem Kabelbinder.

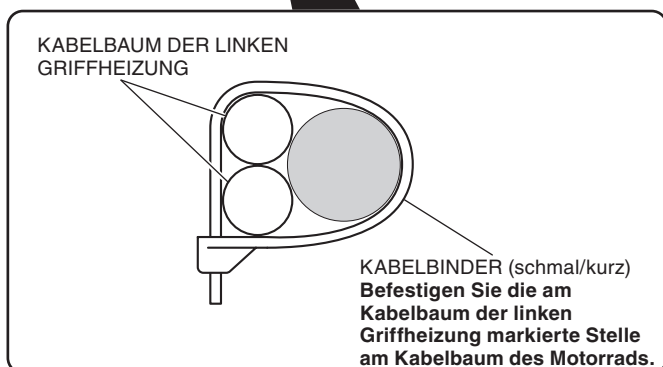
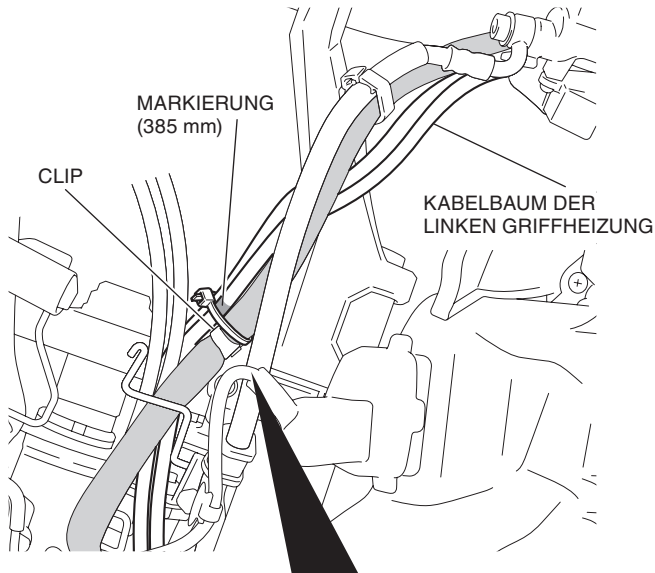

35. Befestigen Sie den Kabelbaum der linken Griffheizung, wie in der Abbildung dargestellt, mit dem Kabelbinder.

<Linke Seite>

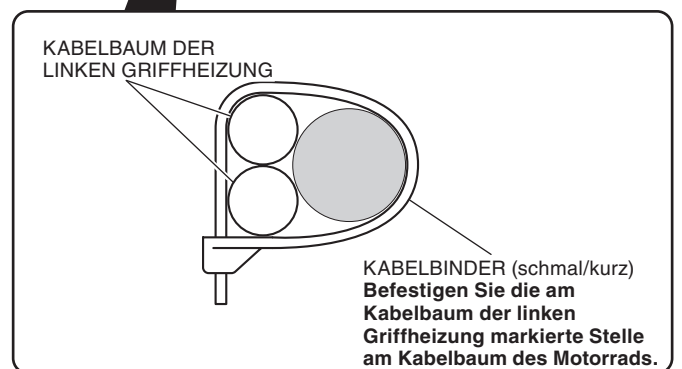
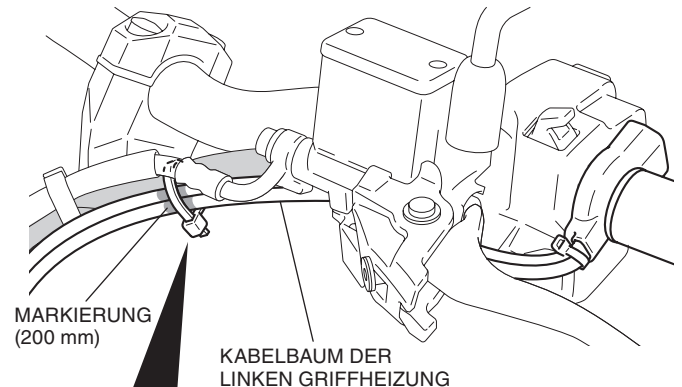

36. Verlegen Sie den Kabelbaum der linken Griffheizung, wie in der Abbildung dargestellt.

<Linke Seite>

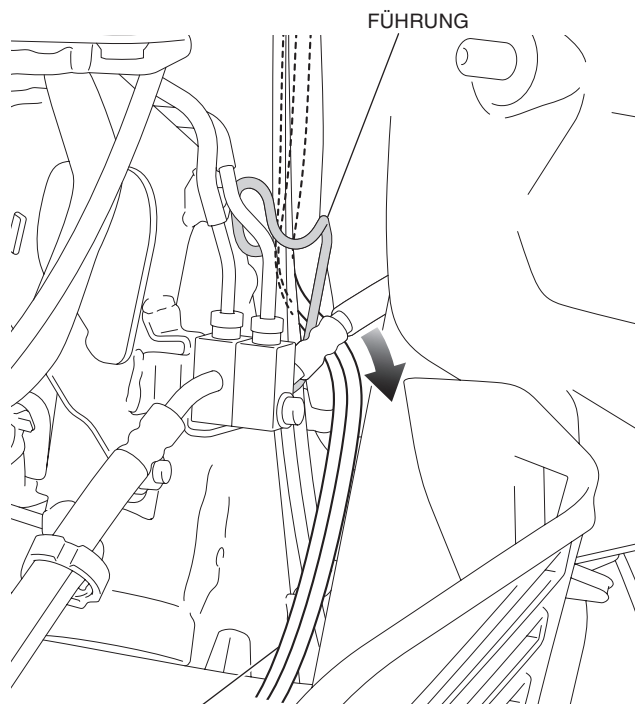

KABELBAUM DER LINKEN GRIFFHEIZUNG

37. Befestigen Sie den Kabelbaum der linken Griffheizung mit Isolierband, wie in der Abbildung dargestellt.

ISOLIERBAND
Befestigen Sie die am Kabelbaum der linken Griffheizung markierte Stelle am Kabelbaum des Motorrads.

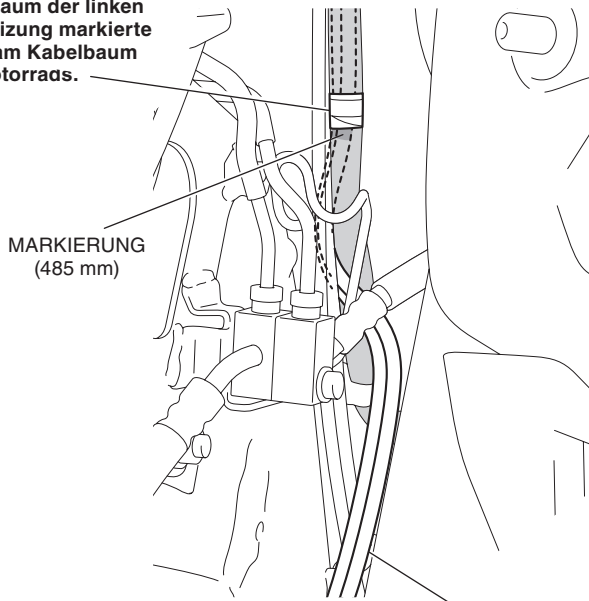

MARKIERUNG
(485 mm)

KABELBAUM DER LINKEN GRIFFHEIZUNG

38. Befestigen Sie den Kabelbaum der linken Griffheizung, wie in der Abbildung dargestellt, mit dem Kabelbinder.

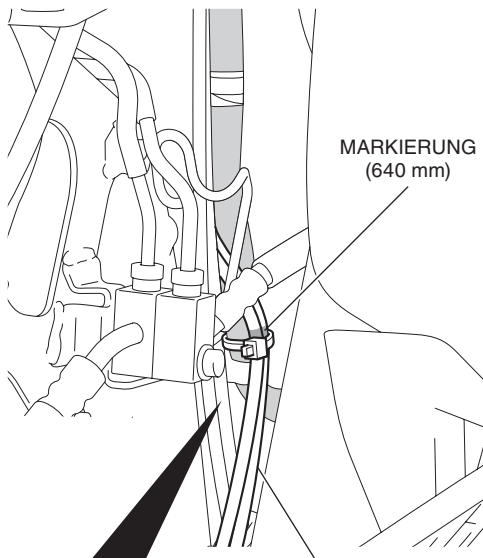

MARKIERUNG
(640 mm)

KABELBAUM DER LINKEN GRIFFHEIZUNG

KABELBINDER (schmal/lang)
Befestigen Sie die am Kabelbaum der linken Griffheizung markierte Stelle am Kabelbaum des Motorrads.

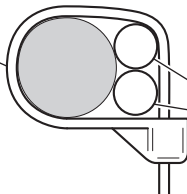

KABELBAUM DER LINKEN GRIFFHEIZUNG

39. Verlegen Sie den Kabelbaum der linken Griffheizung, wie in der Abbildung dargestellt.

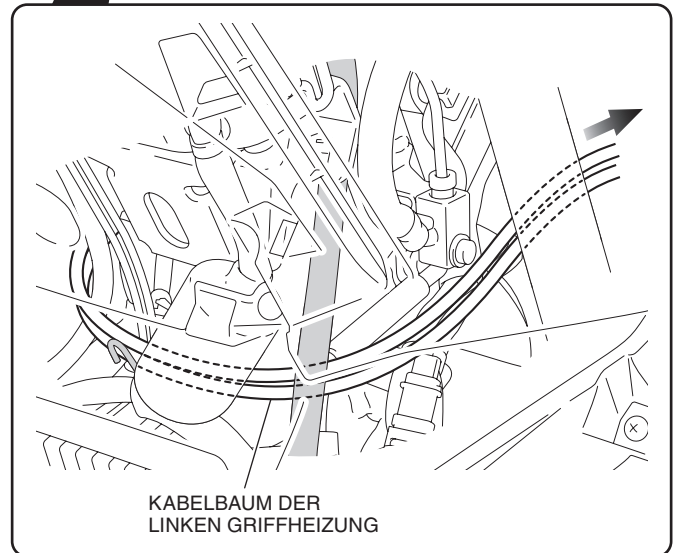
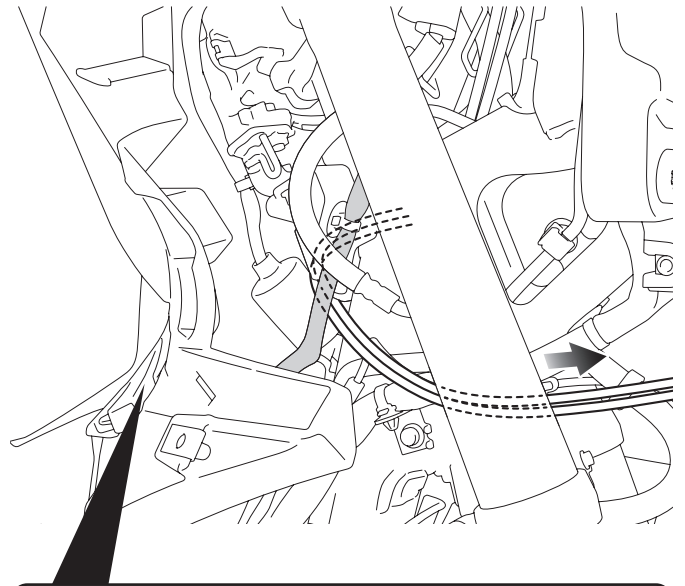

KABELBAUM DER LINKEN GRIFFHEIZUNG

40. Entfernen Sie entsprechend der Abbildung die Schrauben.

<Rechte Seite>

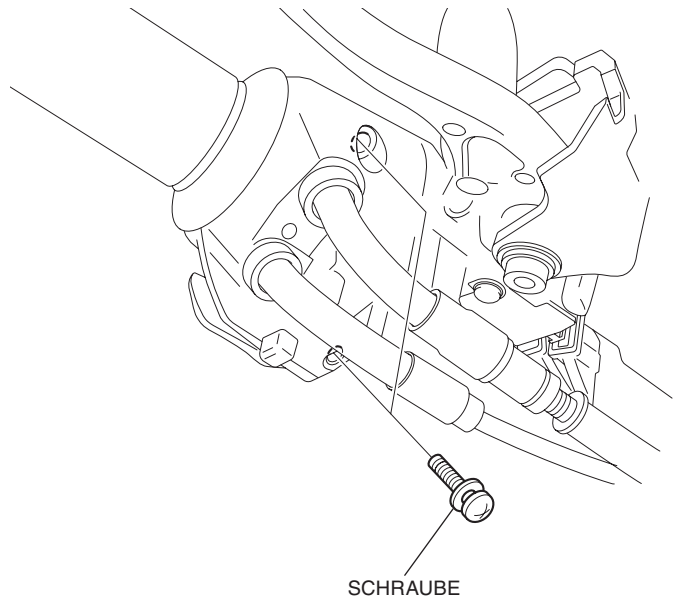

SCHRAUBE

41. Bauen Sie entsprechend der Abbildung den rechten Griff aus.

ZUR BEACHTUNG

Trennen Sie den Gaszug entsprechend der Anweisungen im Serviceheft des Motorrads vom rechten Griff. Versuchen Sie nicht, das Kabel mit Gewalt unter Verwendung einer Zange usw. abzuziehen. Beachten Sie das Serviceheft des Motorrads.

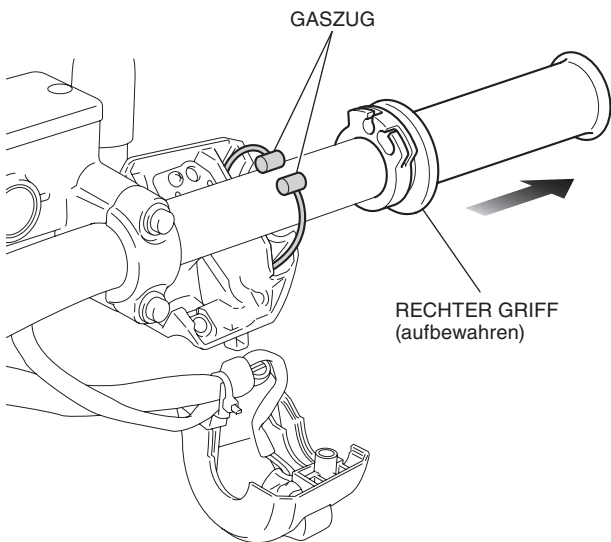

42. Markieren Sie den Kabelbaum der rechten Griffheizung in der angezeigten Position.

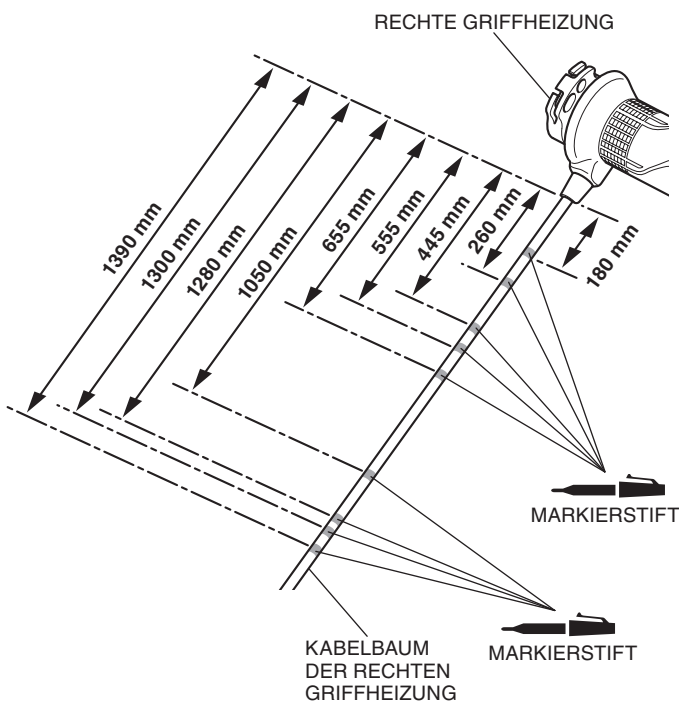

43. Bestreichen Sie die mit  gekennzeichneten Stellen der Gaszüge und des Innengriffs wie gezeigt mit Schmierfett.

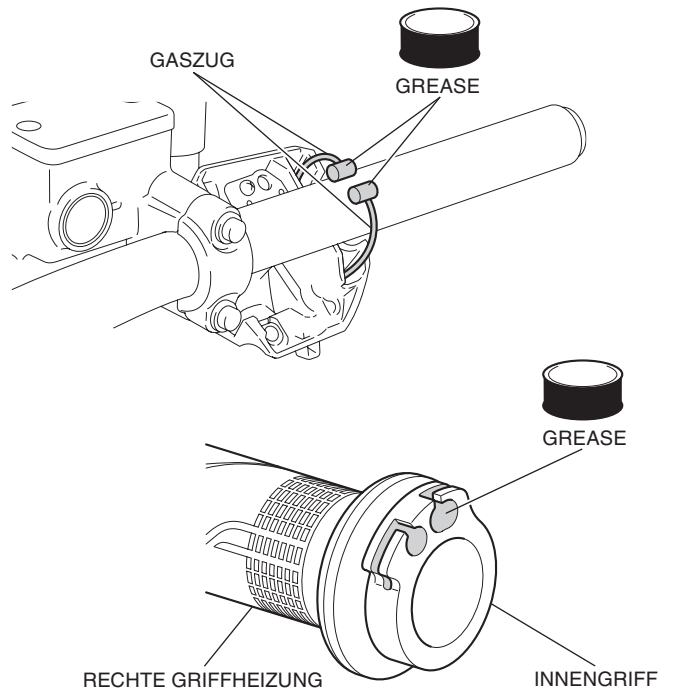

44. Bauen Sie die rechte Griffheizung und den Schalter am rechten Lenkergriff in der umgekehrten Reihenfolge des Ausbaus ein.

- **Passen Sie nach dem Einbau das Gasspiel entsprechend den Anweisungen im Serviceheft an.**

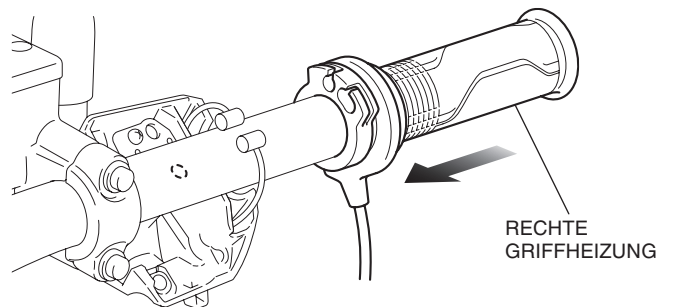

45. Drehen Sie den Gasgriff entsprechend der Abbildung.

- **Überprüfen Sie, ob sich die Drosselklappe leichtgängig öffnet und über die gesamte Öffnungsweite in allen Lenkerstellungen automatisch zuschnappt.**

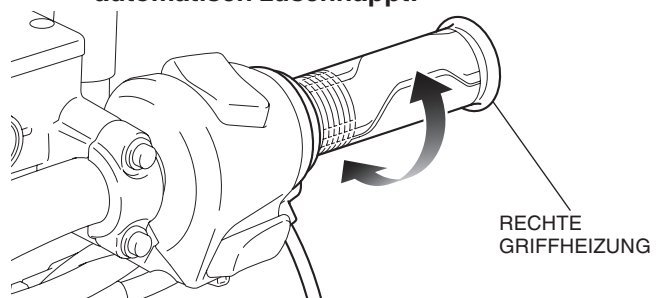

46. Befestigen Sie den Kabelbaum der rechten Griffheizung, wie in der Abbildung dargestellt, mit dem Kabelbinder.

- **Öffnen und schließen Sie die Drosselklappe, und achten Sie darauf, dass der Kabelbaum der rechten Griffheizung nicht beeinträchtigt wird.**

<Rechte Seite>

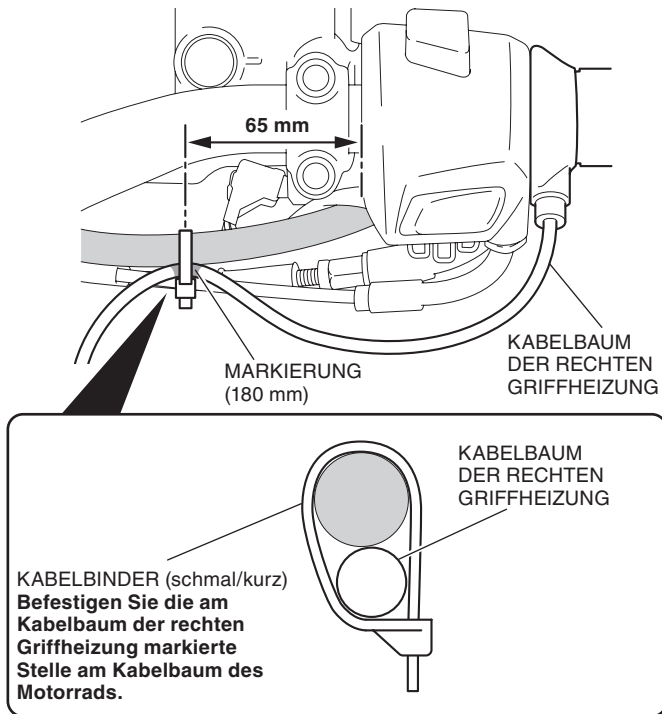

47. Verlegen Sie wie gezeigt den Kabelbaum der rechten Griffheizung.

<Rechte Seite>

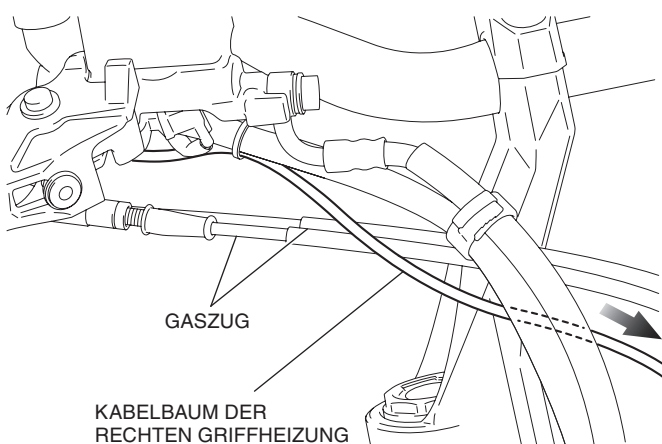

48. Verlegen Sie wie gezeigt den Kabelbaum der rechten Griffheizung.

<Rechte Seite>

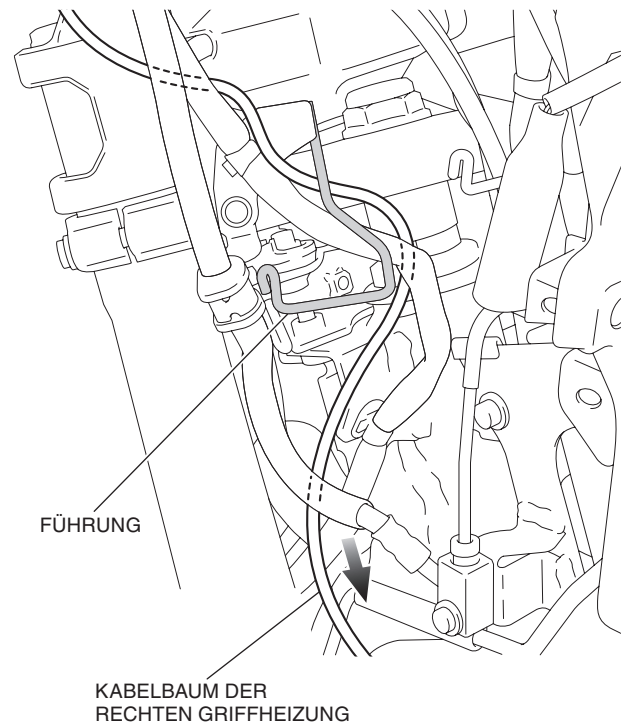

49. Befestigen Sie den Kabelbaum der rechten Griffheizung, wie in der Abbildung dargestellt, mit dem Kabelbinder.

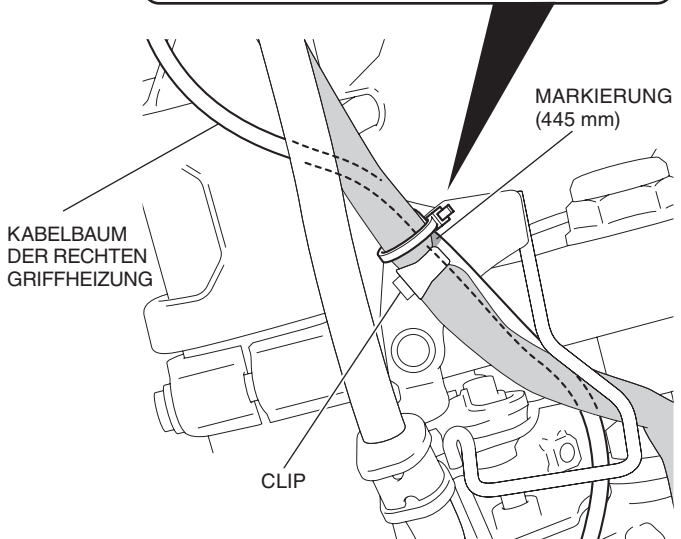
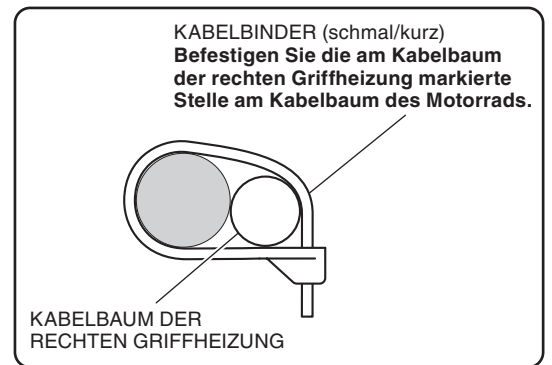

50. Befestigen Sie den Kabelbaum der rechten Griffheizung mit Isolierband, wie in der Abbildung dargestellt.

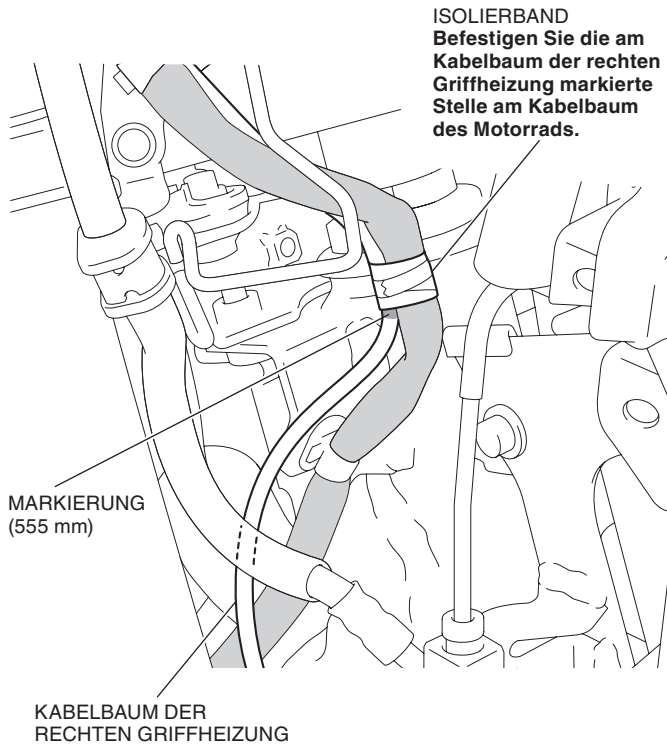

51. Befestigen Sie den Kabelbaum der rechten Griffheizung, wie in der Abbildung dargestellt, mit dem Kabelbinder.

<Rechte Seite>

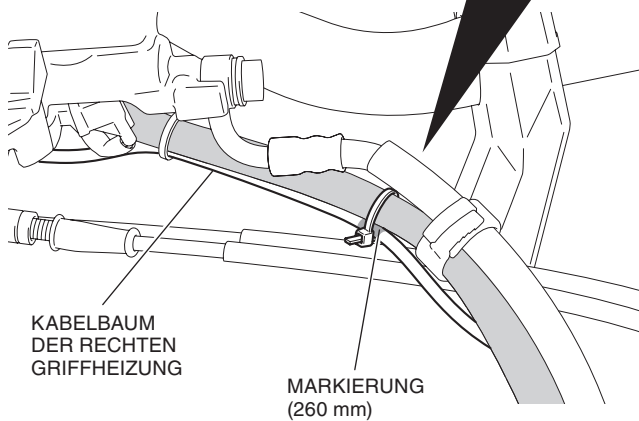
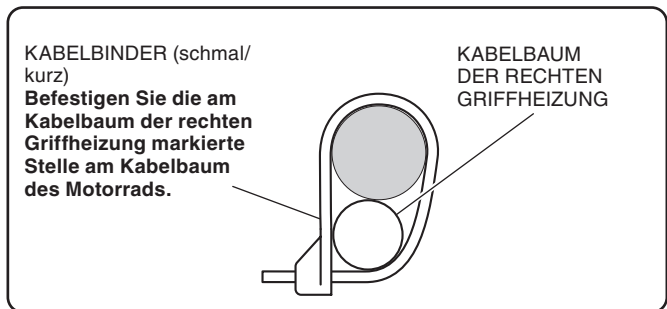

52. Bringen Sie den Clip-Binder wie in der Abbildung dargestellt an.

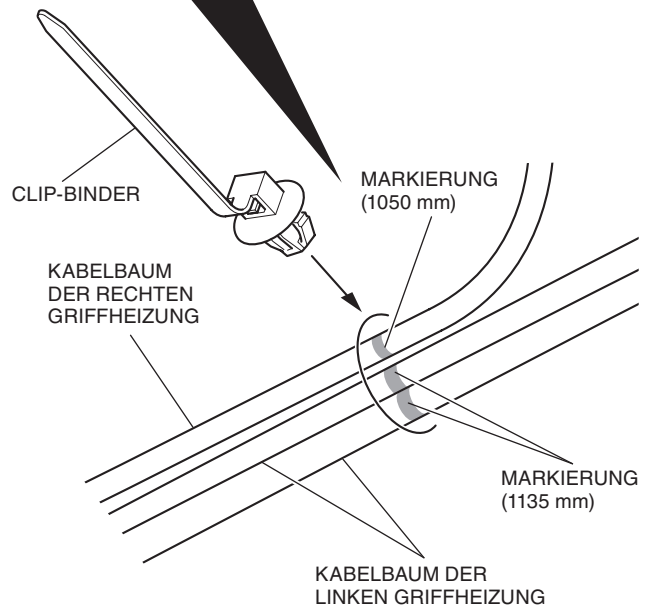
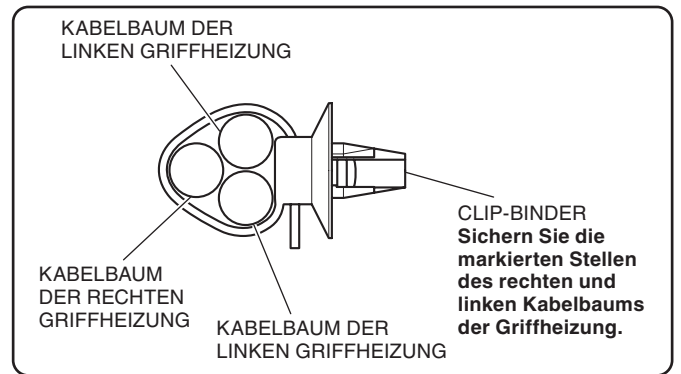

53. Markieren Sie den Kabelbaum der rechten und linken Griffheizung an der dargestellten Stelle.

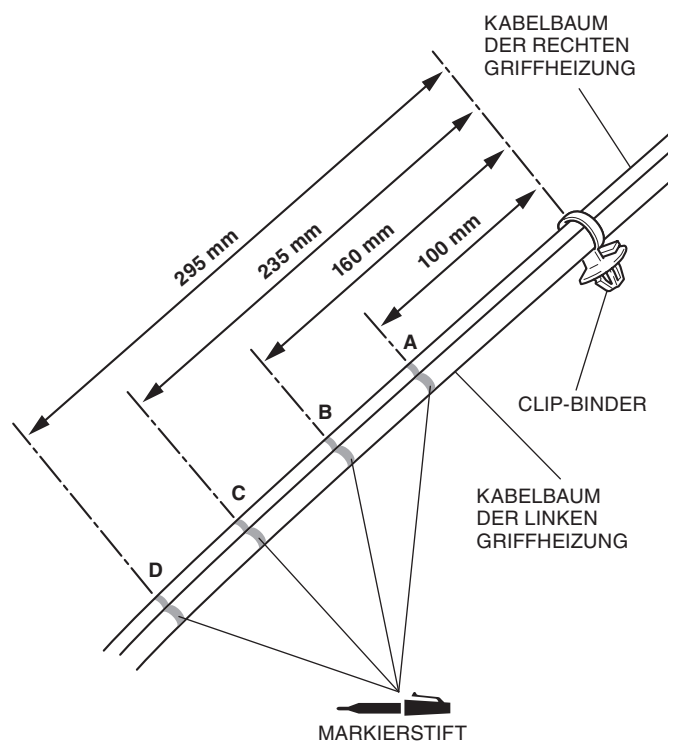

54. Befestigen Sie den Clip-Binder, wie in der Abbildung dargestellt.

<Rechte Seite>

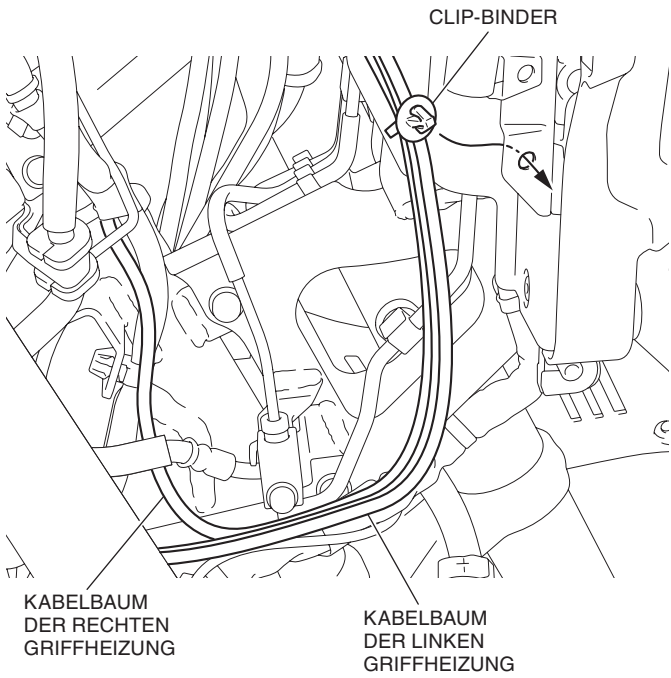

55. Befestigen Sie die Kabelbäume der linken und rechten Griffheizung wie in der Abbildung dargestellt mit den Kabelbindern.

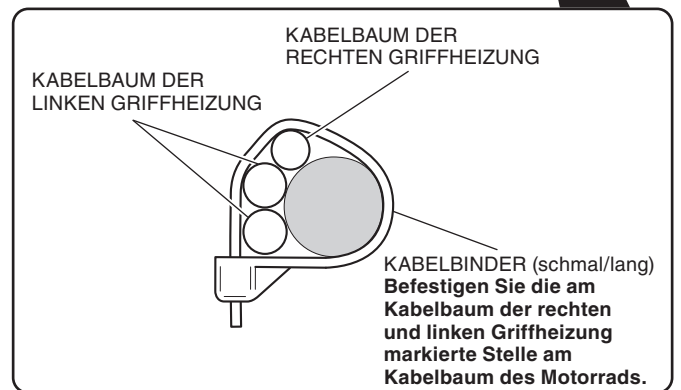
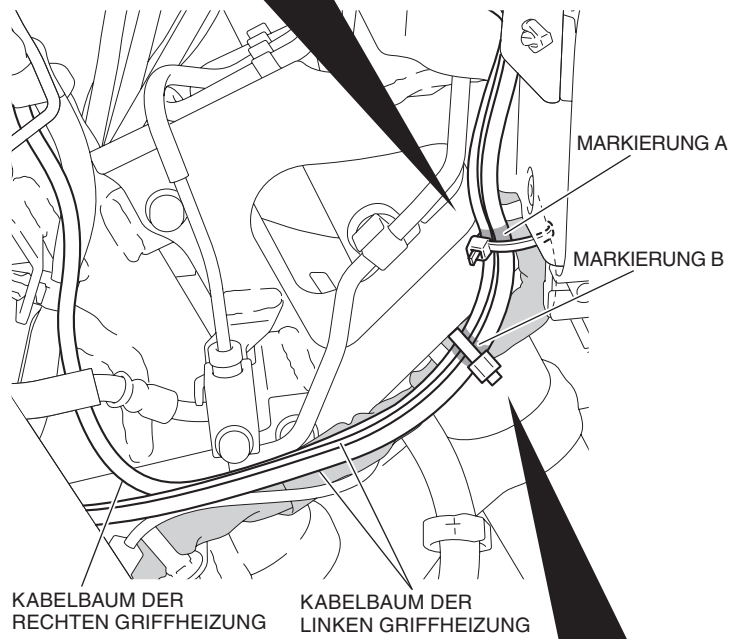
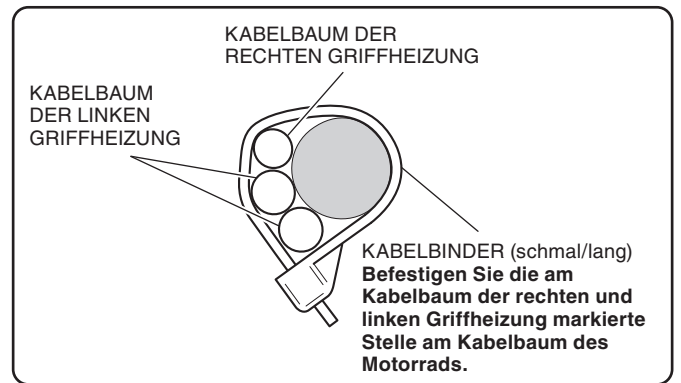

56. Befestigen Sie die Kabelbäume der linken und rechten Griffheizung wie in der Abbildung dargestellt mit den Kabelbindern.

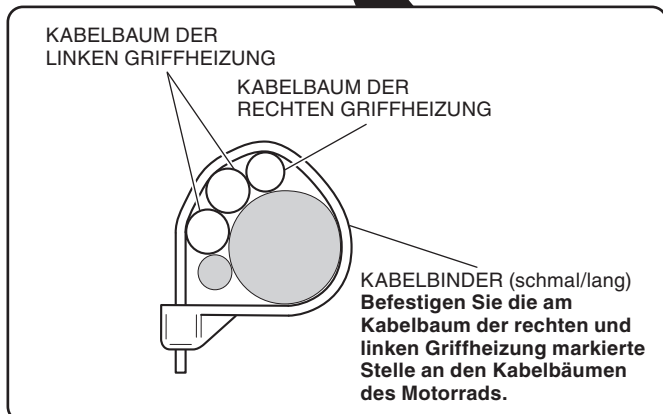
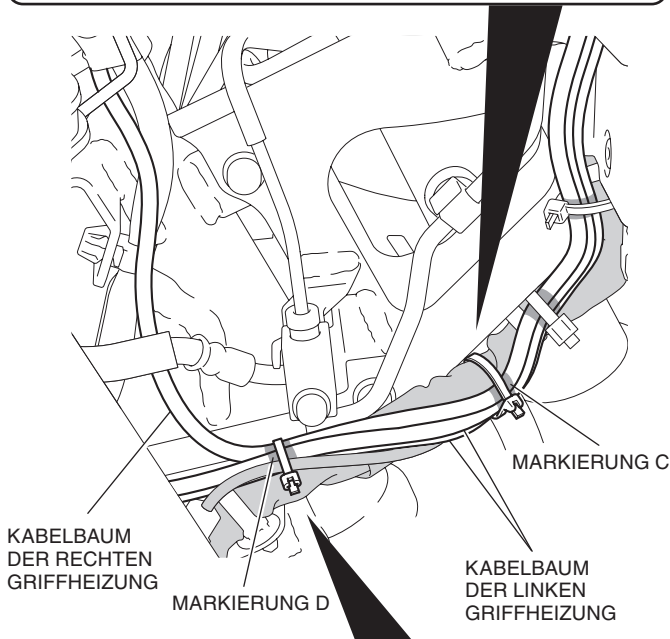
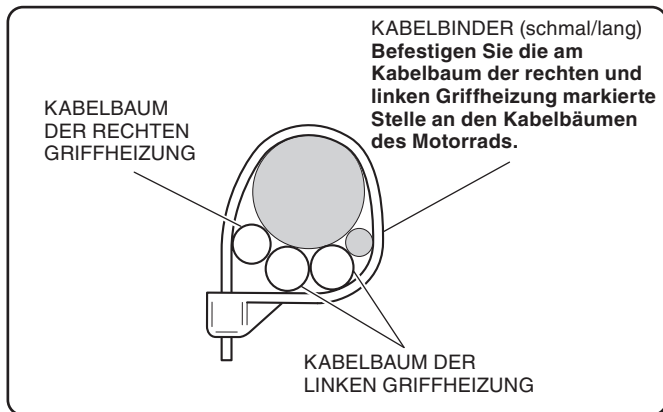

57. Befestigen Sie den Kabelbaum der rechten Griffheizung, wie in der Abbildung dargestellt, mit dem Kabelbinder.

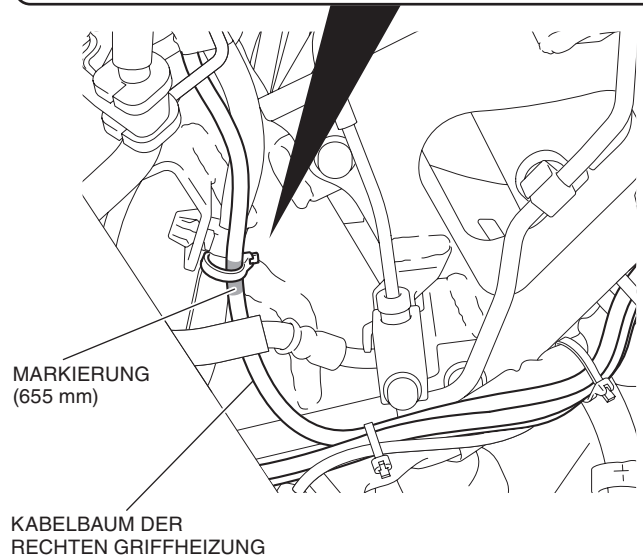
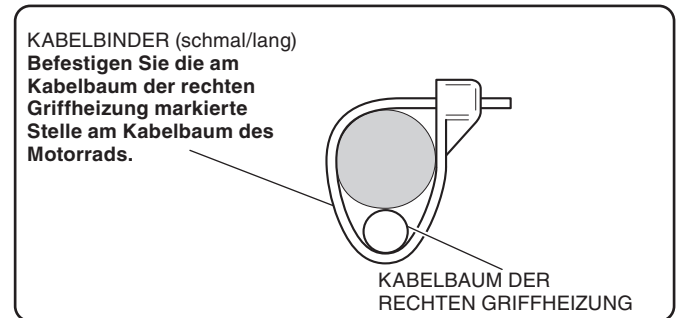

58. Prüfen Sie alle Kabelbäume auf ausreichend Spiel.

- **Drehen Sie den Lenker nach rechts und links und vergewissern Sie sich, dass die Kabelbäume nicht durch benachbarte Bauteile eingeklemmt werden oder zu straff gespannt sind.**

59. Bauen Sie die rechte Innenverkleidung in der umgekehrten Reihenfolge des Ausbaus ein.

- **Stellen Sie sicher, dass der Kabelbaum nicht eingeklemmt ist oder zu fest sitzt.**

60. Markieren Sie den Zusatzkabelbaum der Griffheizung an der dargestellten Stelle.

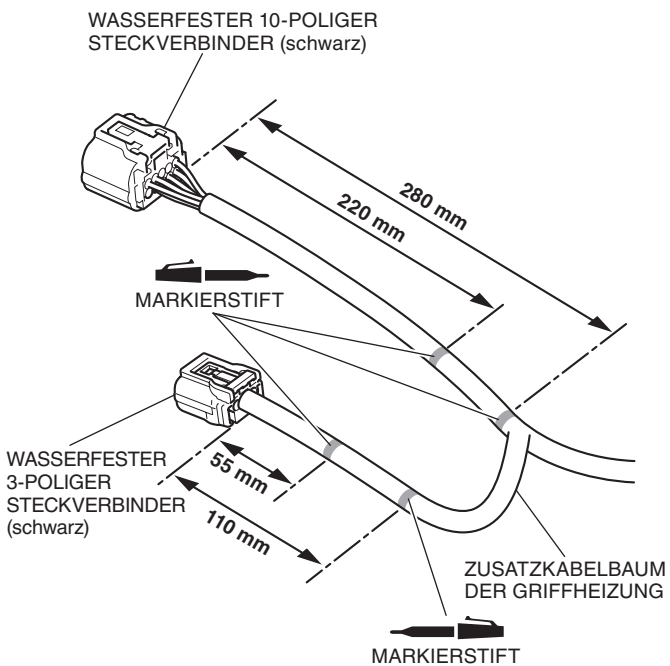

61. Entfernen Sie den Blindstecker und schließen Sie den Zusatzkabelbaum der Griffheizung an, wie in der Abbildung dargestellt.

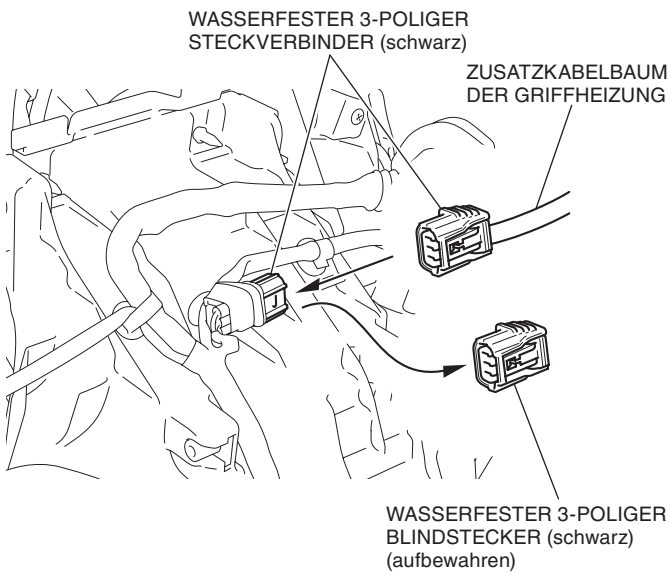

62. Klemmen Sie wie gezeigt den Kabelbaum der rechten Griffheizung an.

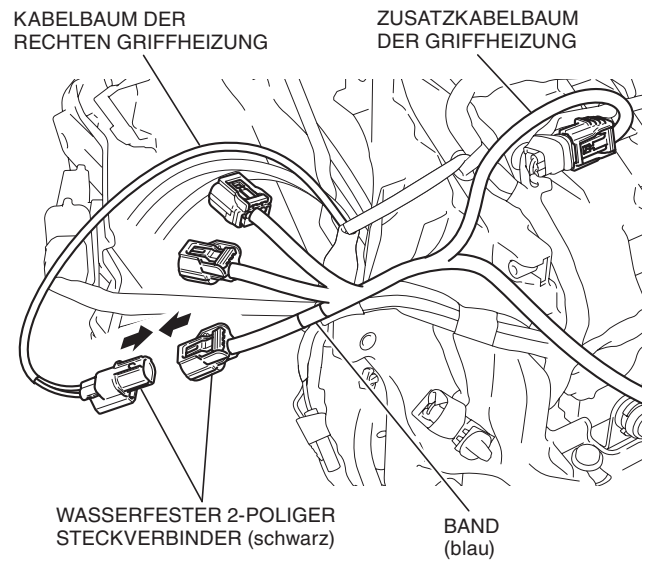

63. Klemmen Sie den Kabelbaum der linken Griffheizung, wie in der Abbildung dargestellt an.

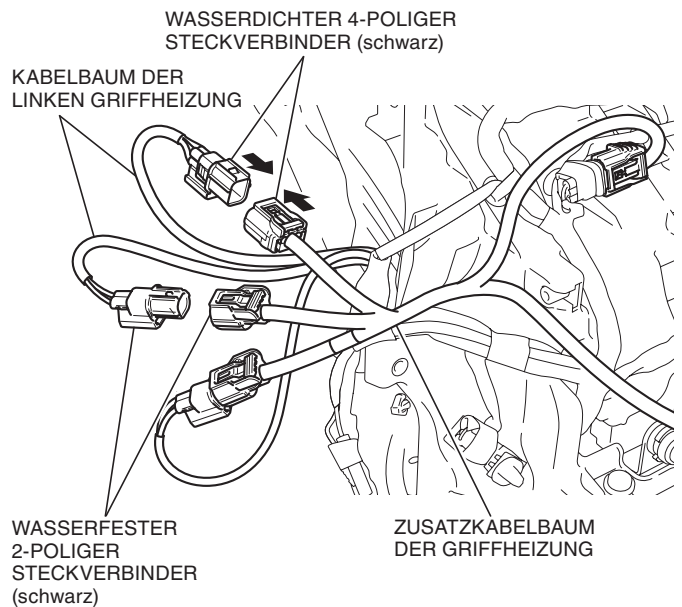

64. Befestigen Sie den Zusatzkabelbaum der Griffheizung mit dem Kabelbinder, wie in der Abbildung dargestellt.

- **Schneiden Sie das überschüssige Ende des Kabelbinders nicht ab.**

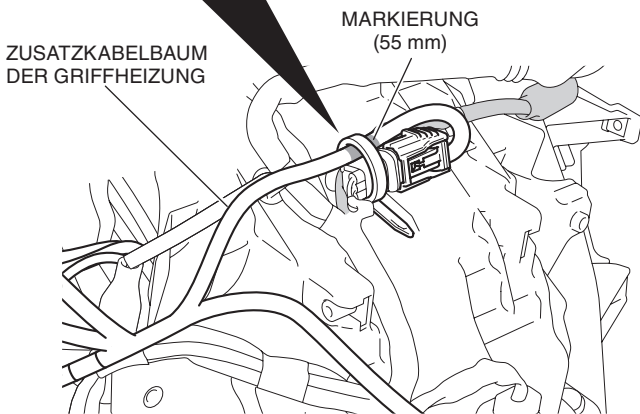
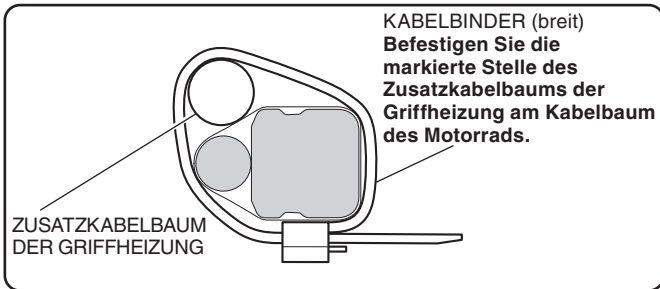

65. Befestigen Sie den Zusatzkabelbaum der Griffheizung mit dem Kabelbinder, wie in der Abbildung dargestellt.

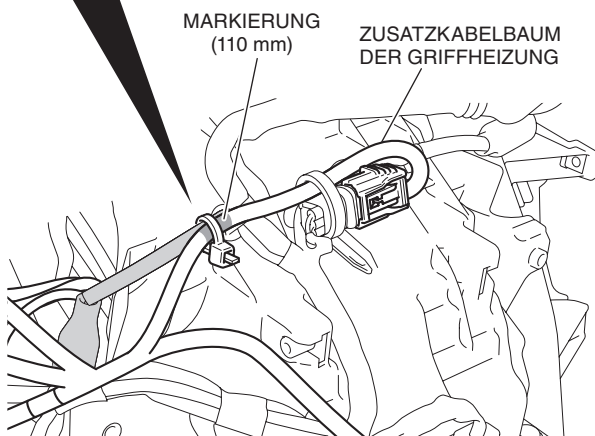
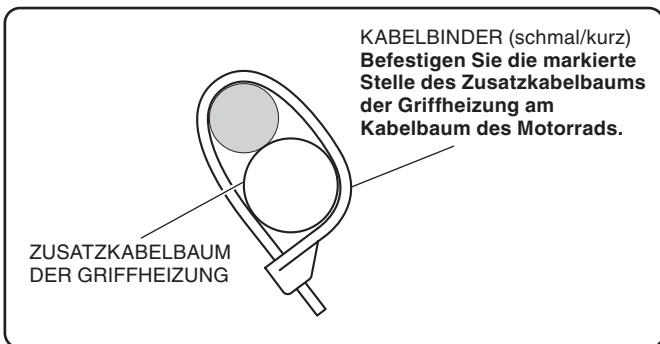

66. Befestigen Sie den Zusatzkabelbaum der Griffheizung mit dem Kabelbinder, wie in der Abbildung dargestellt.

- **Schneiden Sie das überschüssige Ende des Kabelbinders nicht ab.**

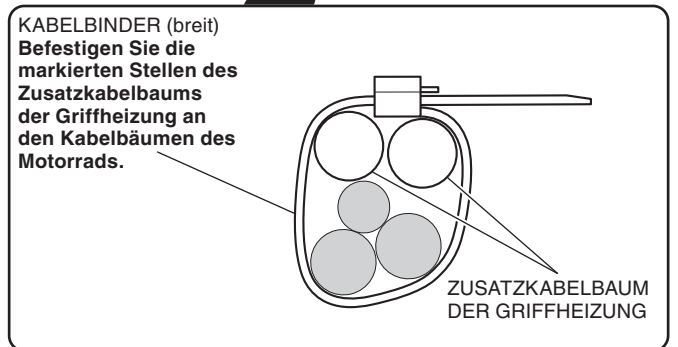
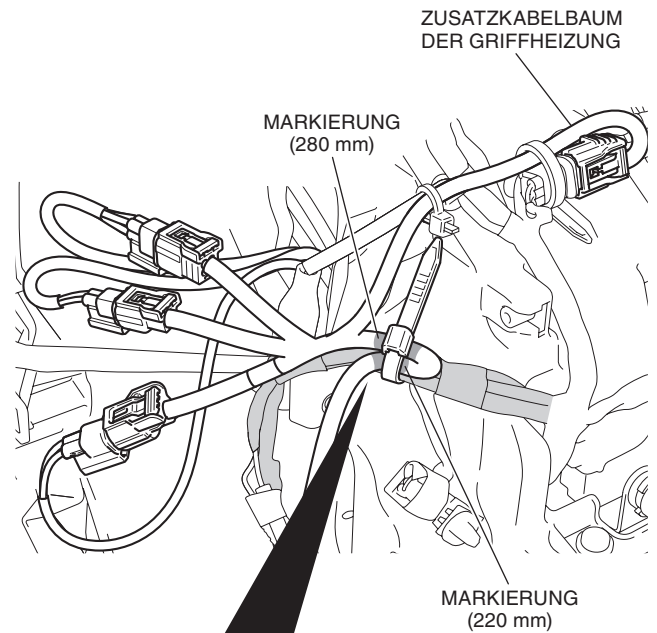

67. Wickeln Sie den Dämpfer um die gezeigte Stelle.

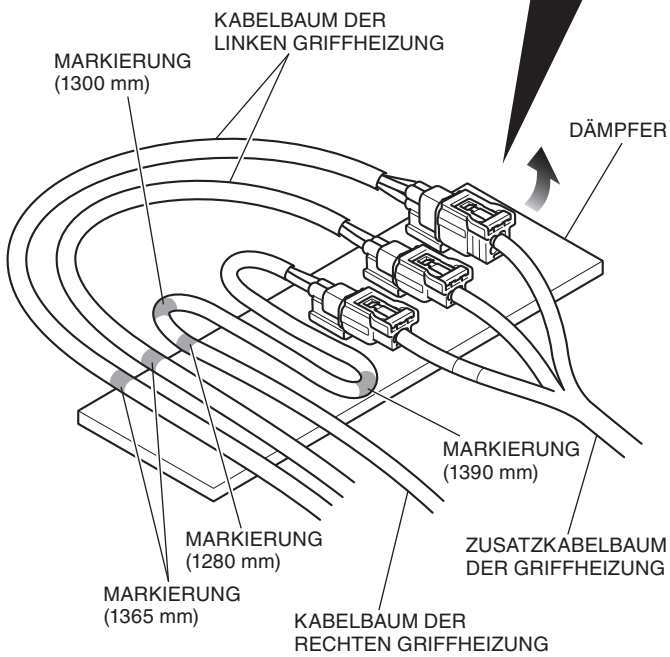
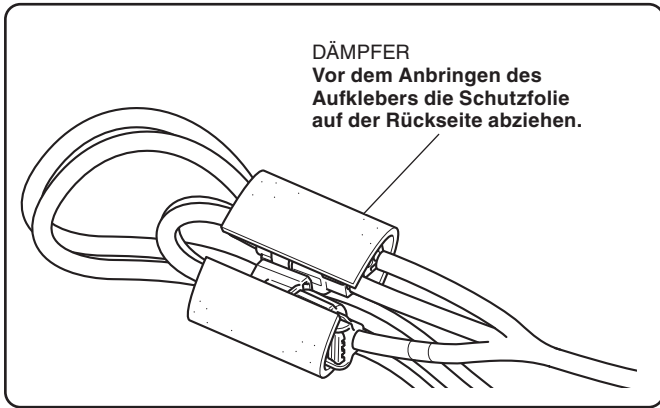

68. Wickeln Sie den Dämpfer um den Kabelbaum, wie in der Abbildung dargestellt.

DÄMPFER
Vor dem Anbringen des Aufklebers die Schutzfolie auf der Rückseite abziehen.

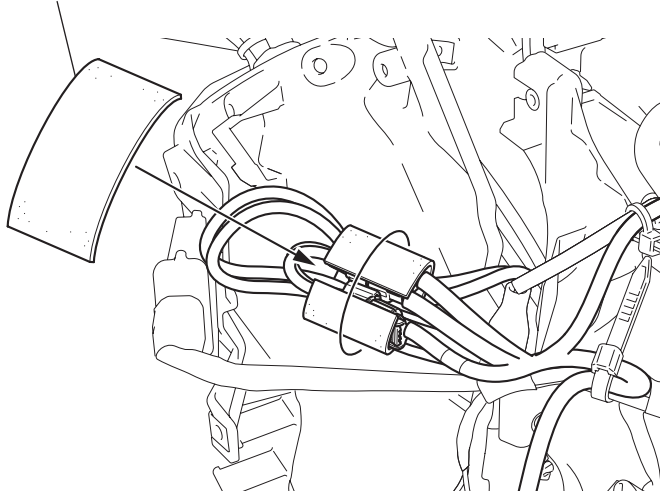

69. Bauen Sie die Aufhängung wie in der Abbildung dargestellt ein.

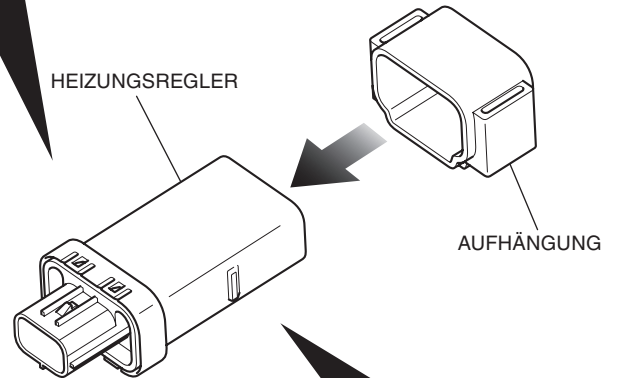
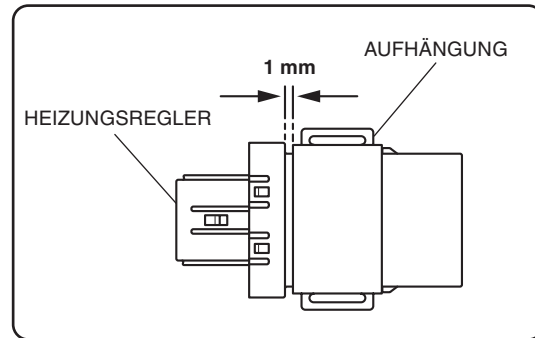

Führen Sie sie ein, bis die Aufhängung an der Rippe anschlägt.

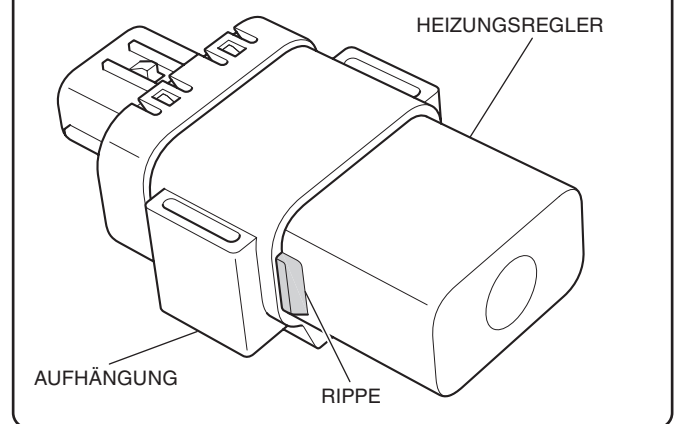

70. Schließen Sie den Heizungsregler entsprechend der Abbildung an.

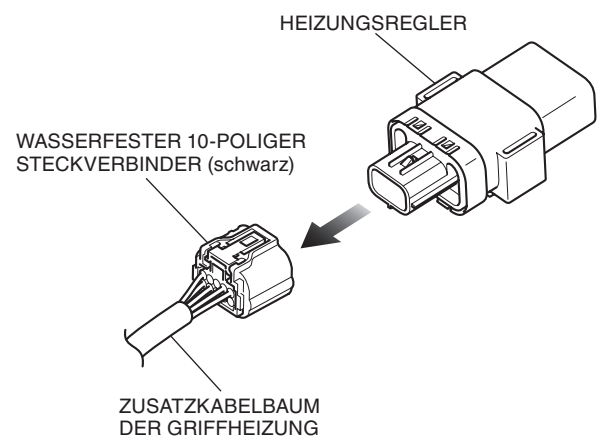

71. Befestigen Sie den Heizungsregler entsprechend der Abbildung.

<Rechte Seite>

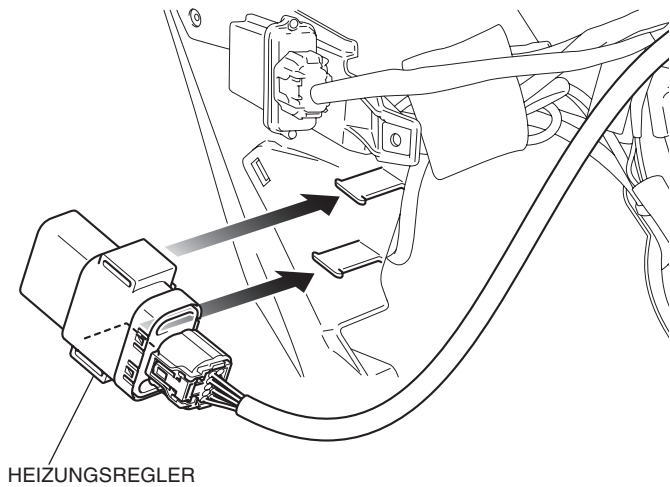

72. Bringen Sie die Teile entsprechend der Abbildung wieder an.

- Reinigen Sie die Stelle mit Isopropanol, bevor Sie den Gewindegewindesicherungslack aufbringen.
- Tragen Sie den Lack auf das Schraubengewinde auf.
- Wiederholen Sie den Vorgang auf der rechten Seite.

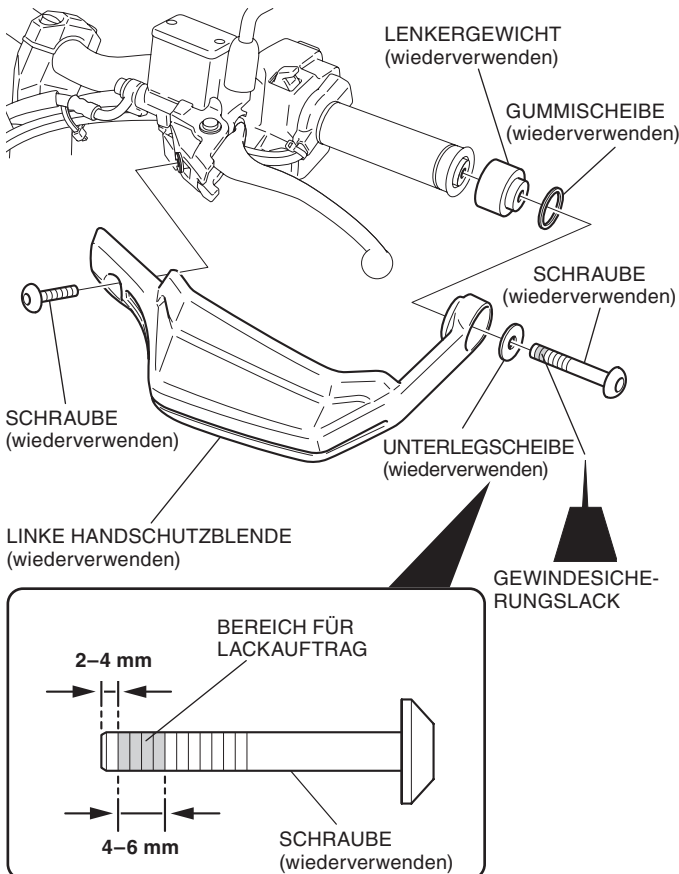

73. Setzen Sie die Teile des Motorrads in der umgekehrten Ausbaureihenfolge ein.

- Stellen Sie sicher, dass der Kabelbaum nicht eingeklemmt ist oder zu fest sitzt.

74. Überprüfen Sie die ordnungsgemäße Funktion von Griffheizung, Drosselklappe, Scheinwerfer sowie der anderen Leuchten.







- Führen Sie spätestens eine Stunde nach Einbau der linken Griffheizung einen Betriebstest durch. Stellen Sie den Regler nicht höher als Stufe 3.
- Stellen Sie den Heizschalter nach dem Betriebstest unbedingt wieder aus.

Folgende Informationen bitte vor Auslieferung an den Kunden weiterreichen.

- Stellen Sie die Heizung für eine Woche nach dem Einbau nicht höher als Stufe 2.

FEHLERBEHEBUNG FÜR HÄNDLER

- Wenn die Griffheizung Anomalien aufweist, werden das Statussymbol der Griffheizung auf dem Kombiinstrument und die Anzeige des Griffheizungsschalters wie folgt angezeigt. Befolgen Sie die Anweisungen zur Durchführung der Prüfung.

Symbol für den Griffheizungsstatus (Am Kombiinstrument)	Anzeige des Griffheizungsschalters	Prüfen
Blinkt. 	Blinkt einmal. 	1
Blinkt. 	Blinkt zweimal. 	2, 3, 4, 5
Blinkt. 	Blinkt dreimal. 	
-	Anzeige leuchtet nicht auf.	6
Das Statussymbol leuchtet nicht auf.	-	

1. Prüfung der Batterie:
Prüfen Sie die Batterie gemäß dem Serviceheft.
2. Überprüfen Sie, ob die Kabel (Anschlüsse und Steckverbinder) sicher angeschlossen sind.
3. Überprüfung der Griffheizung:
Überprüfen Sie den Widerstand zwischen den Anschlüssen.
➔ Standard:
Rechts : 8,2 Ohm +/- 10 %
Links : 8,2 Ohm +/- 10 %
4. Überprüfung des Kabelbaums der Heizung:
Prüfen Sie auf Durchgang.
5. Wenn nach den oben beschriebenen Prüfungen 2, 3 und 4 keine Ursachen gefunden werden, die Griffheizung jedoch weiterhin nicht ordnungsgemäß funktioniert, ersetzen Sie die Griffheizung durch eine neue.
 - Die Überprüfung des Schalters mit herkömmlichen Prüfmethode(n) (z. B. auf Durchgang oder Spannung) ist kompliziert, da er eine integrierte Schaltung enthält.
6. Überprüfung des Stromkreises des Statussymbols:
Prüfen Sie den Stromkreis des Statussymbols gemäß Serviceheft.

